

第11回西東京市立中原  
小学校建替協議会 資料2  
平成29年1月30日  
教育企画課企画調整係  
学校運営課施設係

未 定 稿

西東京市立中原小学校建替協議会  
検討結果報告書（案）

平成29年2月

西東京市立中原小学校建替協議会



## 目 次

はじめに	1
1 西東京市立中原小学校の将来像について	2
(1) 検討内容	
(2) 将来像の検討	
2 中原小学校建替基本プランについて	2
(1) 基本プランの検討経過	3
(2) 建替コンセプトの検討	3
(3) 基本配置案の検討	3
(4) 平面案の検討	5
(5) 教育委員会への報告	6
3 中原小学校基本設計（案）について	6
(1) 基本設計（案）の検討経過	6
(2) 中原小学校建替基本設計（案）	7
むすびに	13

### 参考資料

- 資料 1 西東京市立中原小学校建替協議会 平成 27 年度活動内容
- 資料 2 中原小学校基本プラン
- 資料 3 「中原小学校建替に関するアンケート」調査結果報告書
- 資料 4 西東京市立中原小学校建替協議会設置要綱
- 資料 5 西東京市立中原小学校建替協議会委員名簿
- 資料 6 検討経過

はじめに

中原小学校は、昭和 34 年の建設以来、耐震補強工事等を行ってきたが、施設の老朽化が進行している状況である。

このような状況を踏まえ、西東京市は、中原小学校の校舎等の建替について、「学校施設適正規模・適正配置庁内検討委員会」、「西東京市立中原小学校及び西東京市立ひばりが丘中学校建替準備協議会」において検討を重ねてきた。

西東京市立中原小学校建替協議会（以下「中原小学校建替協議会」という。）は、平成 27 年度から 2 箇年度をかけて、学識経験者、児童の保護者、地域の関係者、学校長等を構成員として、建替に関するコンセプト・基本設計等を検討してきたところである。

本報告書は、その検討内容について報告するものである。



## 1 西東京市立中原小学校の将来像について

### (1) 将来像の検討経過

本建替協議会において、建替校の将来像の検討は、第2回会議（平成27年12月17日）から第5回会議（平成28年2月19日）を中心に行った。

### (2) 将来像の検討

中原小学校の現状及び建替校の将来像について、「現在の中原小学校の良いところ、残したいところ、改善したいところ」及び「建替コンセプト」をテーマに検討を進めた。また、各委員からの意見を集約して、主に4つの内容について検討した。

- ア 建物・設備に関すること
- イ これからの学校教育に対する意見
- ウ 地域との関係
- エ 災害時の備え

更に、第3回会議（平成28年1月19日）では、練馬区立谷原小学校へ視察を行った。本小学校は、敷地面積が中原小学校と同程度であり、また特別支援学級を設置していることから、建替校の将来像における先行事例として、検討の際の参考とした。

これまでの中原小学校の将来像に関する検討内容は、「西東京市立中原小学校建替協議会 平成27年度活動内容」として取りまとめ、第6回会議（平成28年6月2日）において報告した。

本内容を踏まえて、引き続き「中原小学校建替基本プラン」の検討に移行した。



## 2 中原小学校建替基本プランについて

基本プランとは、建替の指針となる学校づくりの基本的な考え方及び配置計画・平面計画等を取りまとめて示したものである。基本プランの策定後、その指針に基づき中原小学校建替協議会において基本設計等の検討を進めていくことになる。

### (1) 基本プランの検討経過

本建替協議会において、基本プランの検討は第6回会議（平成28年6月2日）から第8回会議（平成28年7月27日）において行われた。

### (2) 建替コンセプトの検討

中原小学校の将来像でまとめられた意見を基に、基本設計への実際的なコンセプトが検討された。

その結果、建替コンセプトは、テーマを「“いろどり”ある学びの丘」とし、テーマを構成するキーワードを「学びの場」、「生活の場」、「地域との関わり」、「自然環境」、「安全・安心」としている。

本建替協議会では、建替後の中原小学校が施設として必要な機能を備え、その学校施設を中心として、子どもたちが学び、生活し、地域と関わり合うものとなるようなコンセプトを考えた。

### (3) 基本配置案の検討

#### ア 3案の提示

中原小学校は、現有敷地での建替となる。そのため、現有敷地を最大限活用し、かつ、既存施設で指摘されてきた欠点を埋める配置3案が事務局から協議会に提示された。

#### (ア) A案

既存施設の配置を踏襲した案であり、校舎形状が北西の敷地に沿って配置されるため一棟建となる。校舎の階構層は4階となり、普通教室は4階まで配置される。体育館は校舎一部の2階から4階に位置し、プールは敷地南側地上に位置することが特徴である。

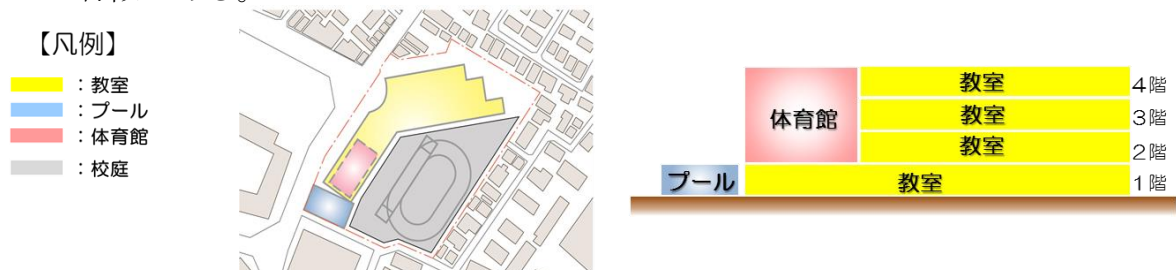

#### (イ) B案

敷地北側及び西側に2棟建の校舎を配置する案である。校舎の階構層は4階であり、普通教室は3階まで配置される。体育館は校舎一部の2階から4階に位置し、プールは校舎4階（屋上）に位置することが特徴である。

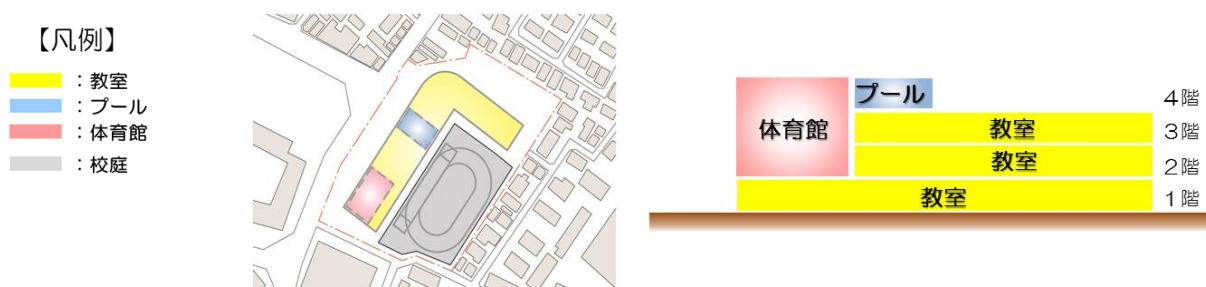



### (ウ) C案

敷地北側に1棟建の校舎を配置する案である。校舎の階構層は5階であり、普通教室は4階まで配置される。体育館は校舎一部の2階から4階に位置し、プールは校舎5階（屋上）に位置することが特徴である。

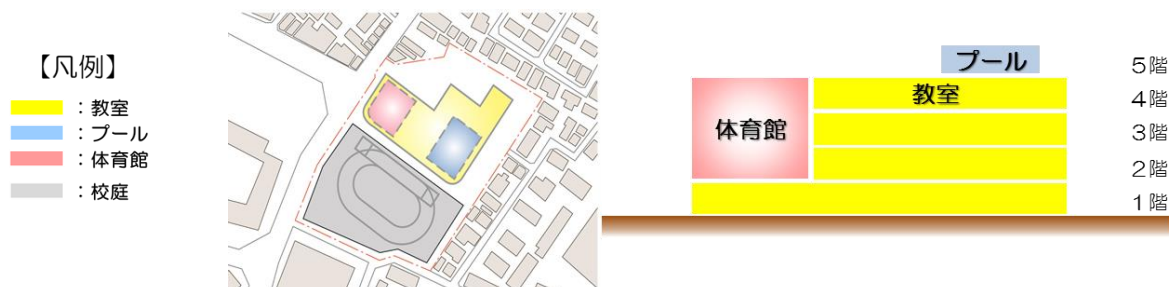

### イ 3案の検討

本建替協議会では、現有施設の利点・欠点や建替コンセプトとの親和性など、多角的な要素により事務局から提示された3案の検討を進めた。

A案は、現有施設とほぼ同様の配置のため、敷地形状を活用した配置ではあるが、現有施設の欠点を継承することにもなる。具体的には、校庭が不整形であることや敷地隣接居住者への環境騒音のことであり、これらの課題は現有施設の配置上の問題であると考えられる。また、動線が窮屈であることや施設内に死角が多数発生する可能性への懸念、建替を契機に新生中原小学校として再出発を行うに当たって、現有施設と同様配置が適切か否かを問う意見が出された。

B案は、A案で問題とされた現有施設の欠点を解消し、かつ、現有施設の建築時に想定されていなかった活動のスペース等を建替配置案で確保可能となることから、建替コンセプトを具現化するに足る案として評価を受けた。

C案は、B案と同様に現有施設の欠点を解消し、多様な活動を可能にする配置であることが評価された。しかし、階構層が5階までとなり、ビル形状の建物が地域からの親しみを受けにくいという指摘や災害時の避難体制に問題が生じるのではないかと指摘があった。

そのため、本建替協議会では、各委員から最も評価の高かったB案を基本配置案としたが、他2案のメリットを盛り込むこと、特別支援学級との隔たりを生みださないこと、安全な動線を確保することなどが検討課題として出された。



#### (4) 平面案の検討

本建替協議会では、基本配置案の決定により、普通教室や特別教室、体育館、プールなどをゾーンで分け、それらを校舎各階に配置する平面案の検討に移行した。

事務局から提示された平面案では、共通事項が3点あった。1点目は、校庭を整形に保ちつつ、敷地の余地につきプレイコートを設けること。2点目は、全ての普通教室が校庭に面した1階から3階に配置されること。3点目は、特別教室やテラスなどを西側道路沿いに配置することで、地域に対して学校活動を発信できるようにすること。

その他、本建替協議会での検討結果が校舎形状等に反映されるため、特別支援学級と昇降口については、重点的に検討が行われた。

##### ア 特別支援学級

検討事項となったのは、1フロアに教室をまとめて配置するのか、2フロアにまたがり教室を配置するかという点であったが、学習指導等の観点から1フロアに教室をまとめて配置するのが適当であるとの結論に至った。

##### イ 昇降口

検討事項となったのは、昇降口を校舎間のプロムナード面に設けるか、校庭側に設けるかという点であったが、校庭側の昇降口では、校庭から砂の吹き込み等に懸念が示され、プロムナードに面した昇降口とすることが適当であるとの結論に至った

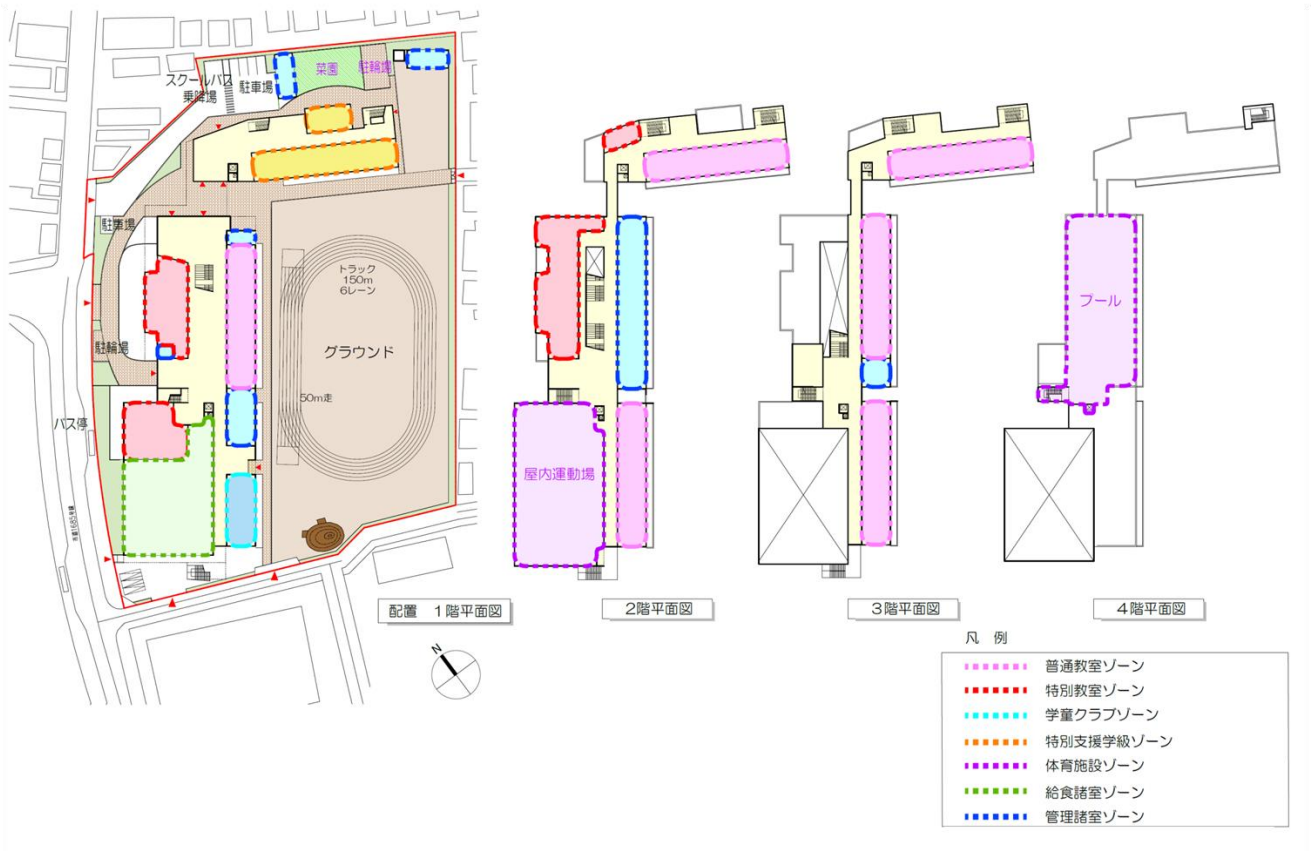



(5) 教育委員会への報告

本建替協議会では、上記の検討結果や敷地等の主要条件を基本プランとしてまとめ、平成 28 年西東京市教育委員会第 10 回定例会（平成 28 年 10 月 25 日開催）に報告を行い、建替についての指針を示した。

3 中原小学校基本設計（案）について

基本プランの策定を経て、基本設計（案）では建替における諸条件を設計書として定めた。

(1) 基本設計（案）の検討経過

本建替協議会において、基本設計（案）の検討は第 9 回会議（平成 28 年 10 月 6 日）から第 11 回会議（平成 29 年 1 月 30 日）において行われた。

第 9 回会議での主な論点は、外構となる屋外倉庫や飼育小屋、校庭の遊具等の配置について検討を行った。

第 10 回会議では、事務局から外構についての検討意見に併せて、築山（通称アルプス山）、池、災害時の炊き出しスペースなども示した 3 配置案が提示された。また、校舎内の具体的な教室位置やセキュリティ、避難経路、災害時利用方法についても、平面案として提示された。

第 11 回会議では、○○○○○○○○○○○○○○○○○○○○○○○○○○○○○○○○○。

(2) 中原小学校建替基本設計 (案)

配置・1階平面図

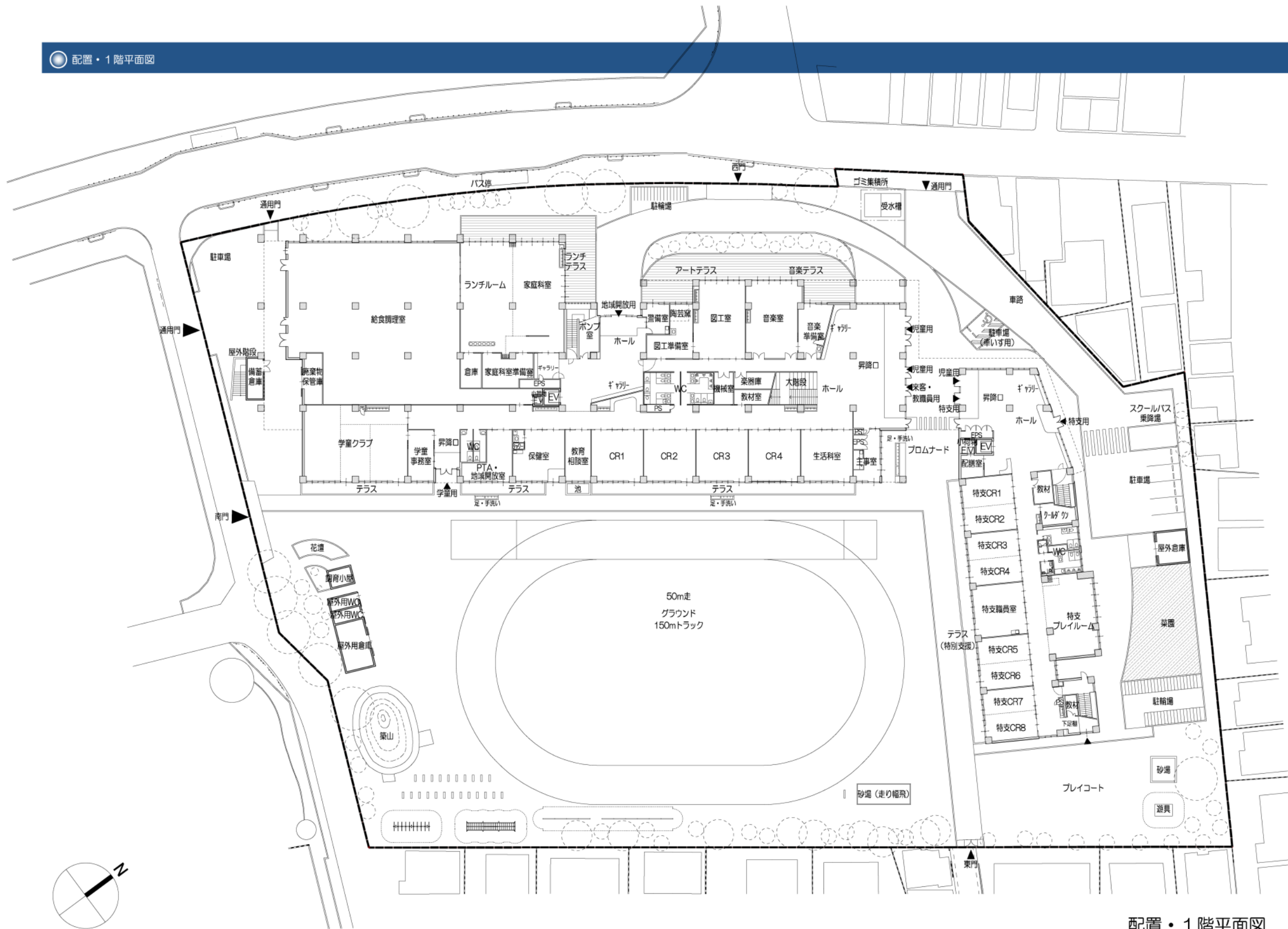

配置・1階平面図

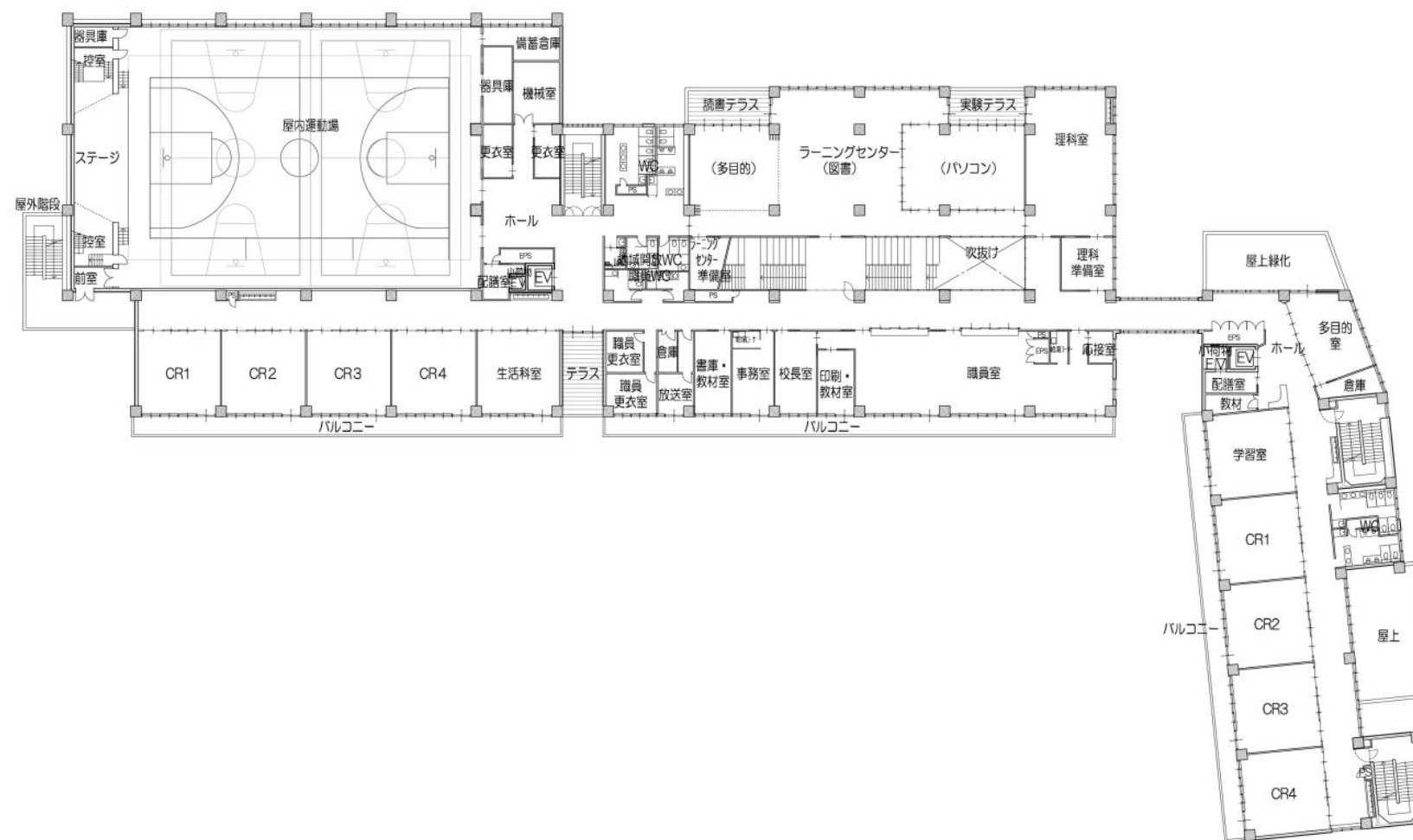
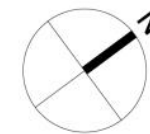

2階平面図

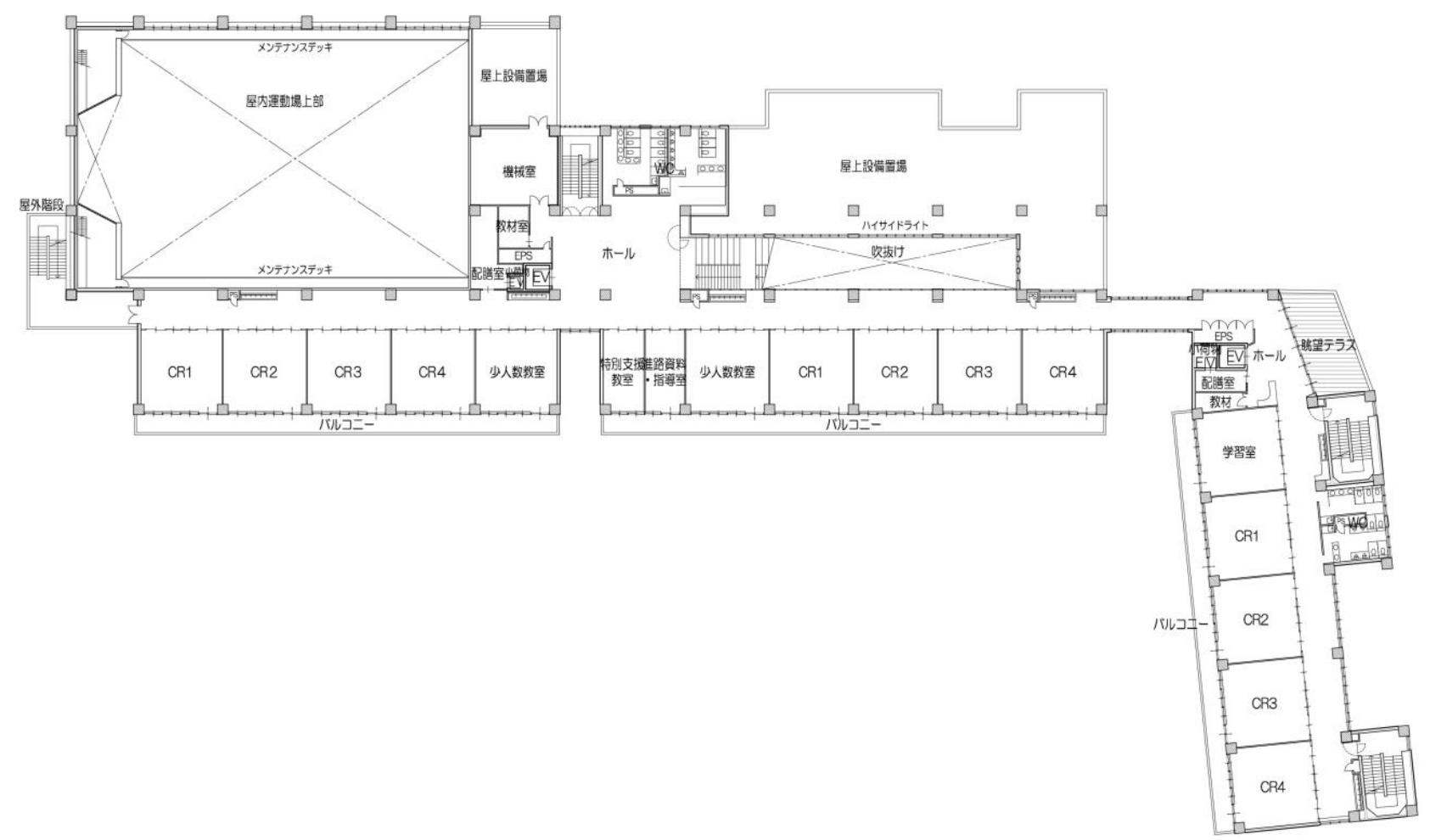
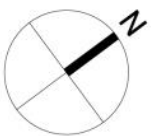

3階平面図

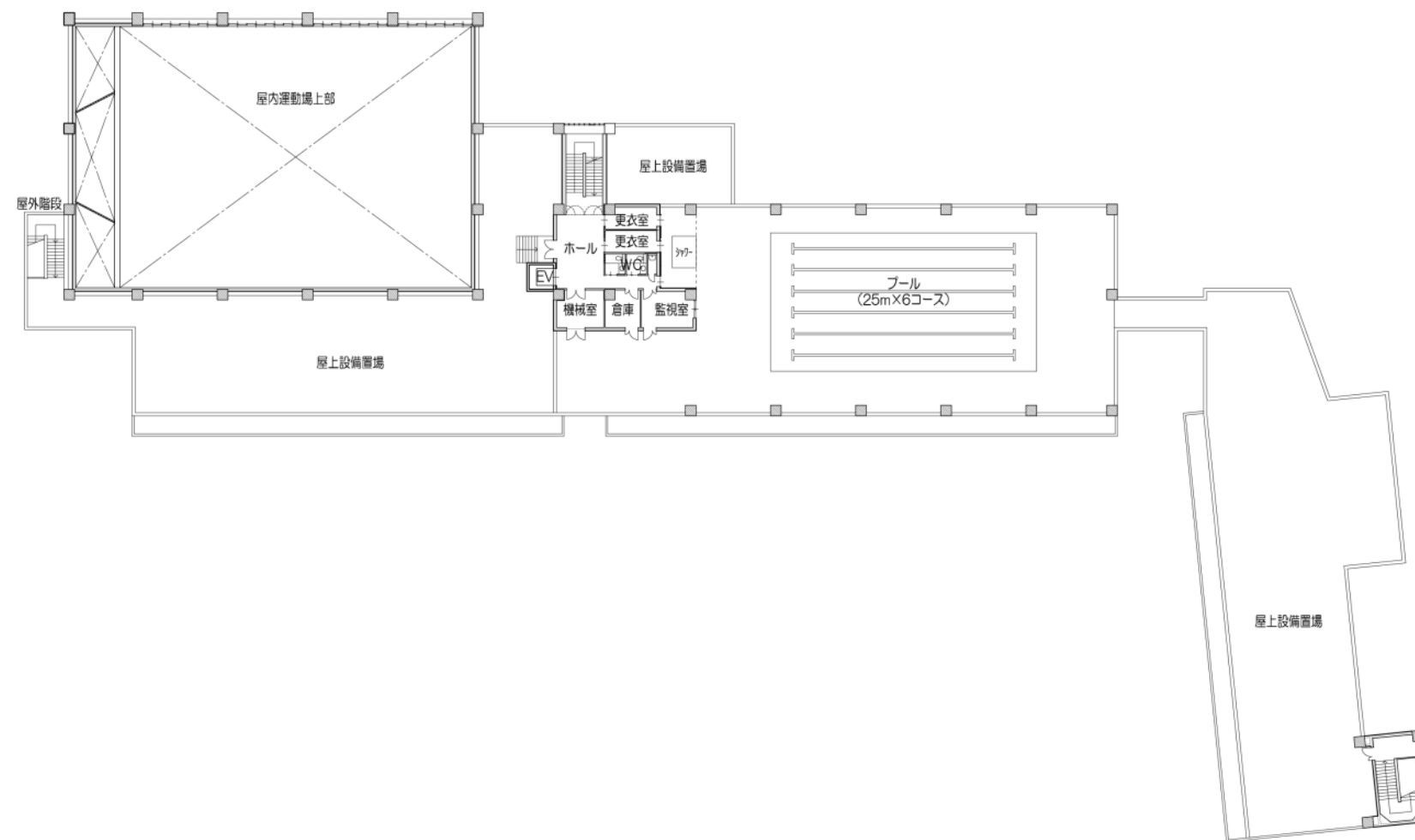

4階平面図



東立面図

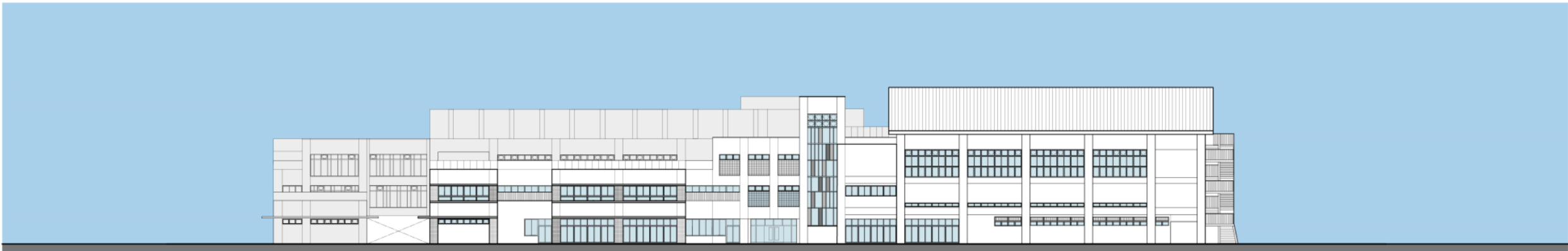

西立面図



北立面図



南立面図

立面計画図



◎ 断面計画図

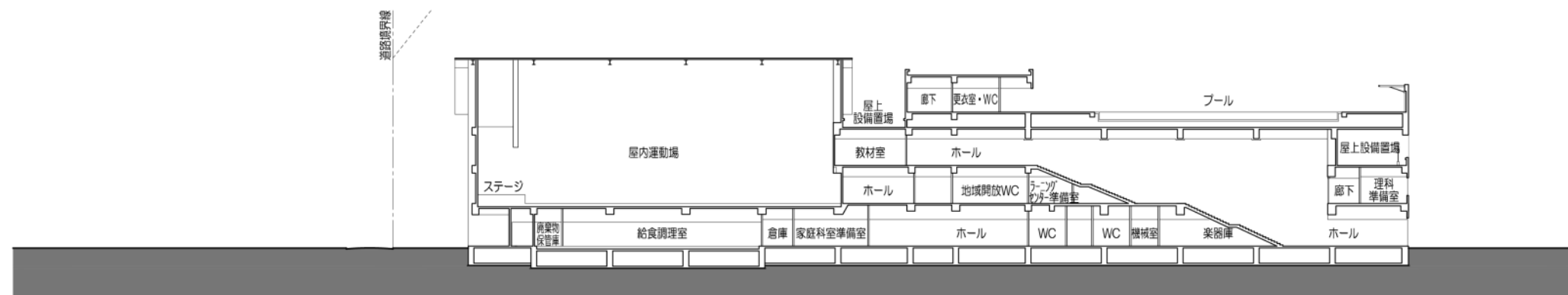

A-A'断面図

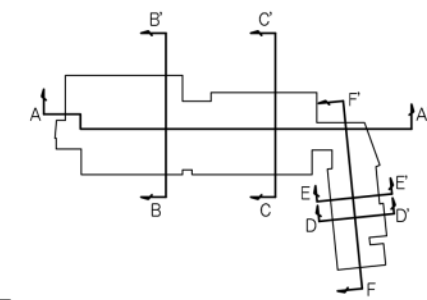

断面キープラン

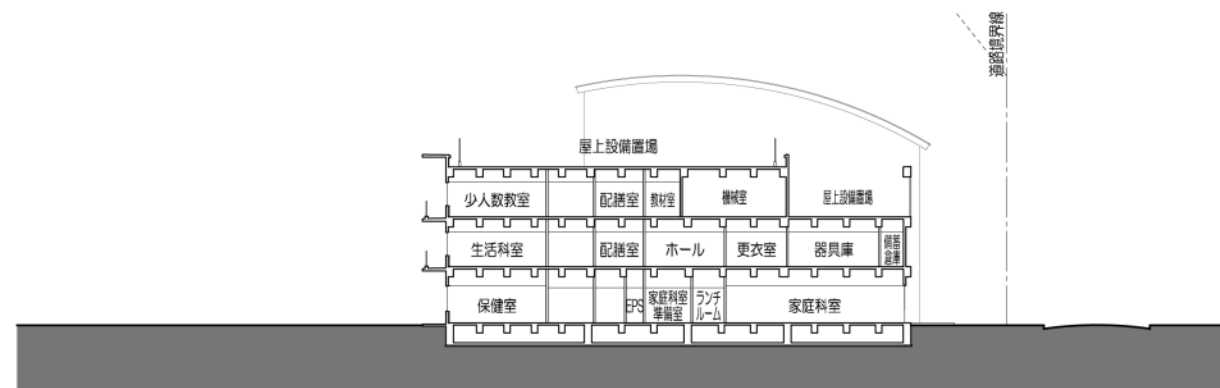

B-B'断面図

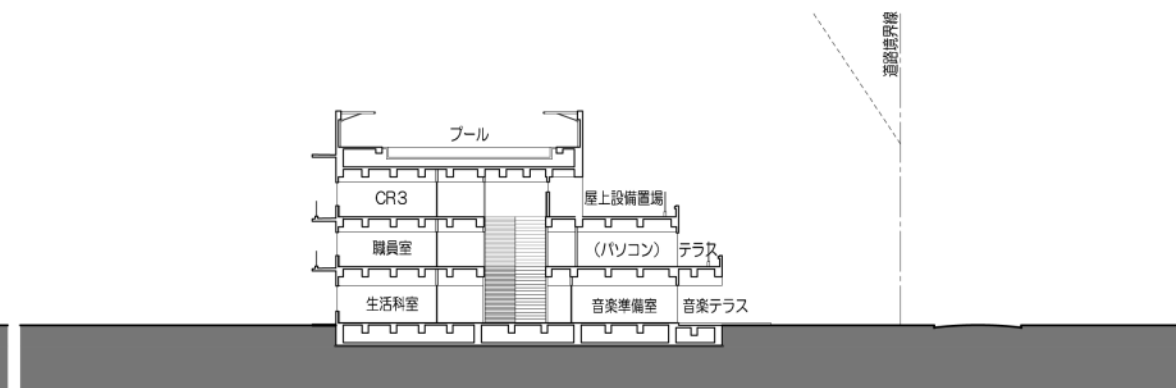

C-C'断面図

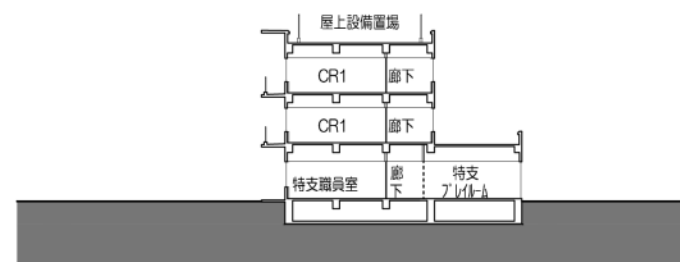

D-D'断面図

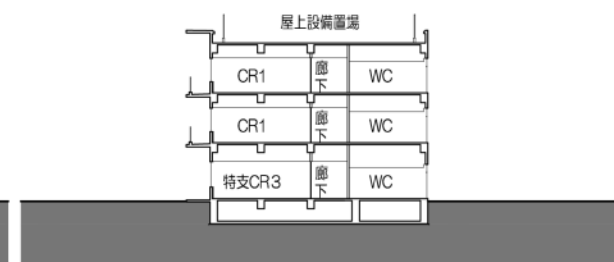

E-E'断面図

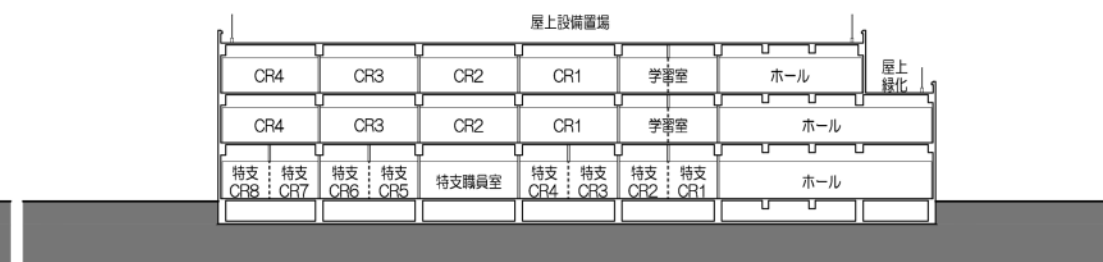

F-F'断面図

断面計画図

むすびに

これまでの報告のとおり、中原小学校建替協議会において、各委員による多様な視点からの検討を行うことができた。また、西東京市においては、今後も学校施設の更新が多く控えている状況であり、中原小学校建替協議会における検討プロセスが、今後の学校施設更新時の参考となり得るものと考えている。



そして、建替により新しく生まれ変わった中原小学校が、児童の教育環境の更なる充実・地域社会の更なる活性化につながるよう期待したい。





# 参 考 资 料



## 西東京市立中原小学校建替協議会

### 平成 27 年度 活動内容

西東京市立中原小学校建替協議会は、学識経験者、児童の保護者、地域の関係者、学校長等により構成され、平成 24 年度・25 年度に西東京市立中原小学校及び西東京市立ひばりが丘中学校建替準備検討協議会において協議した事項も踏まえ、平成 27 年度に中原小学校の建替えについて検討を行ってきた。

本資料は、建替校の将来像をメインテーマとして検討を進めてきた本協議会の平成 27 年度の活動内容について、要点をまとめたものである。

#### 目次

1	建替校の将来像についての検討	1
(1)	西東京市の学校建設等に係る基本的な考え方	1
(2)	ワークショップ等の実施結果	2
(3)	学校視察	9
2	検討経過（平成 27 年度）	12





## 1 建替校の将来像についての検討

### (1) 西東京市の学校建設等に係る基本的な考え方

建替えについての基本的な考え方は、平成 26 年度からスタートした『西東京市第二次基本構想・基本計画』及び『西東京市教育計画（平成 26 年度～平成 30 年度）』に基づき策定された『西東京市立学校施設建替・長寿命化及び大規模改造等事業計画（平成 26～28 年度）』に示されており、中原小学校の建替えについての検討の前提条件や現況は以下のとおりである。

1 学校の規模	<p>本市においては、今後、多くの学校施設が更新時期を迎えることとなる。</p> <p>平成 15 年度にけやき小学校、平成 19 年度に青嵐中学校の建替えを実施したが、これは旧田無市及び旧保谷市の合併に伴う合併特例債等を有効活用しながら建設した学校施設であり、現在の本市の財政状況を鑑みれば、これらの学校を基準とする施設更新は難しいものと考えている。</p> <p>したがって、今後の学校施設の建替えを検討するに当たっては、当該校を取り巻く環境やその地域の実情を勘案しつつ、教育施設としての機能を過不足なく適切に機能を発揮できる、費用対効果に最大限配慮した適正な規模の学校整備を原則として、検討する。</p> <p>平成 26 年度から検討を進めている、ひばりが丘中学校の建替えに伴う（仮称）第 10 中学校の建設については、この原則に則り検討を進めており、中原小学校の建替えについても、同様に進めていくものである。</p>
2 その他	<p>○中原小学校の建替期間は、新しい西東京市教育計画や新学習指導要領が実施され、新たな教育が展開されていく時期である。これらの情報を踏まえつつ、検討を進めていく必要がある。</p> <p>○特別支援教育について、新しい中原小学校においても、多様で柔軟な教育環境を整備していく。</p> <p>○中原小学校の教職員において、今年度は、「中原小学校の良さを明確にする」というテーマを設けて検討している。教職員が変わっても、学校の文化として継続したいものを明文化しているところである。良さを明確にする今年度、未来について考える来年度としていきたい。</p>

## (2) ワークショップ等の実施結果

これらの条件等を踏まえ、本協議会では、「中原小学校の良いところ、残したいところ、改善したいところ」というテーマに基づき、建替校の将来像の検討をワークショップ形式で行うとともに、「建替コンセプトを考えてみよう！」というテーマに基づき、建替えに当たってのコンセプトの検討等を行った。

ワークショップの中で出た御意見や、委員全員が自由に意見を述べ、意識を共有することを目的に用いたワークシートの御意見について、主な内容は次のとおりである。

テーマ：「中原小学校の良いところ、残したいところ、改善したいところ」

### <校舎等建物・設備について～こんな学校が良いな～>

- 自然と体力が身につく遊具・伸び伸び出来る緑の空間などが充実した学校を作っていきたいと思いました。
- 遊具をたくさん設置してほしい。
- 温かみのある学校になるといいなと思います。学校に行くのが楽しくなるようなデザインになってほしいです。
- 環境に配慮した校舎作り、デザイン性の高い芸術的校舎。
- 大人も子どもも学べる場として学校を考え、将来的には、また子どもの数が減少すると思うので、昼間も大人たちが学習の場として空いたスペースを使えるようあらかじめ、教室棟の配置に工夫しておく。
- 校舎・校庭などの有効利用：(1) 放課後・休日・長期休暇の在校生への利用、(2) 地域への開放
- 放課後の子どもたちの居場所としても学校が使えると有難い。(学童や中高生も含めた勉強のスペース。)
- 屋上を有効に利用できるようにしてほしい。
- 屋上で 50m走の測定が出来るようになっていたという学校には、とても魅力を感じました。
- 飼育小屋をどうするかは、ぜひ子どもたちにも意見を聞いてあげてほしいです。命を育てることの大切さを考えるいい機会になるとと思います。個人的には飼育小屋も立派に建て替わるといいなと思います。
- 同じ土地に学校が建つので、そのままの形で何か残して欲しい(校門の表札・池の前の大きな木など)。卒業し、新しい校舎を訪れた時になつかしい物があると嬉しいのではと思います。
- 小学校は大人になってもなぜか心に残るようである。その一つに校舎の思い出が圧倒的に多い。大人になっても小学校の校舎を自慢する話を聞く。個性ある教育は個性ある校舎、白色の長方形的な箱型の校舎でなく少なくとも玄関や通用門は個性的でありたい。

- さまざまな動線に配慮した構造にしてほしい。
- 雨水利用をした方が良い。
- 校舎では、残したい所はほとんどなく、改善点の方がたくさんあると思いました。

#### <教育の面から>

- 国際化、個に応じた教育、課題解決型教育などこれからは正規の教員だけでなく課題に応じた指導者が多く出入りする。したがって、現在の職員室の大きさ以上のゆとりのあるスペースを設計の段階から重視しておく。
- これからの教育は座学型ではなく、どの強化もコミュニケーションを取り入れた動的な教育が主流となることは確実、教室も廊下もゆとりのあるスペースを設計の段階から考慮しておく。
- これからの教育を考えた環境作り：(1) どのような教育カリキュラムを考えるか、(2) 教育カリキュラムに対応した教育環境
- ビオトープ等教育施設。
- 屋上緑化、アルプス山のような子どもの遊びの幅が広がる遊具や体力向上の為の遊具の設置、つくし学級との交流で自分を大切に、他人もそれ以上に大切にできる心の教育も中原小に大切と思っている。
- 図書館とPC教室を隣接させるようにしてほしい(問題解決的な学習)。
- 全教員が効果的に使いこなせるような施設・設備にしてほしい。

#### <地域との関係>

- 学校と地域の連携・協働が今以上に必要になると考える。
- 地域に開放することを前提としてほしい。
- 図書室も地域に開かれていると年配の方々には、有難いのではないだろうか。
- UR 周辺は緑が多い。これとマッチするような環境づくりがこの学校の特色となることが考えられる。

#### <災害時への備え>

- 地震などの対応や地域との連携なども課題である。
- 災害用の備蓄食品をしまえるような場所を作ってほしいです。
- スペースは限られますが、地域の防災拠点でもあるので、収納スペースをたくさん作ったり、校庭に公園によくある災害時にかまどやトイレになるベンチをおいたりできるといいなと思います。
- 防災拠点としての設備：災害時の防災拠点としての機能を備えた設備
- 貯水できるような場所があると良い(防災面等から)。

### <建替えに当たっての全般的な考え方>

- 建替えにあたってのコンセプトを明確にしていく話し合いの継続が必要だと感じました。  
Key Word を出し、そこから連想すること、漢字一文字で表現していくことなども行えたらと考えます。
- 新しい校舎は少なくとも50年間は建替えなしと言われています。これからの将来は激変流動の社会である。6・3・3制も変わるかもしれない。したがって、基礎の部分は50年以上耐えられる構造とし、その他の部分はその時代の教育の課題に対応できるような柔軟な造りとする。
- 建替え後、50年経っても地域に愛され、地域の核として機能する学校であってほしい。その為には、自分の家の子どもが在学していなくても学校を利用し、学校を皆の物として大切にしたいとなるような仕組みが必要と思われる。その結果として繋がりのある災害や防犯に強く温かな街づくりができると思う。
- 人里離れた山の中の小学校が、色々な施設を兼ねているようなそんな学校こそが、これからの時代、人を本当の意味で育むには大切になってくるのではないのでしょうか。

### <その他>

- 中原小周辺はマンション建設がすすみ、今後児童数も増えると思うので、新校舎の敷地内に学童クラブを作って欲しい。保護者からの意見が多数。
- 障がい者に対して普通に接することができる優しい子供たちになっていってほしい。つくしさんとの交流はとても大切なことだと思います。
- 中原小学校は優しい、仲良し等というイメージがある。



←第2回会議ワークショップの様子

出た意見を付箋に書き  
ホワイトボードにまとめました→

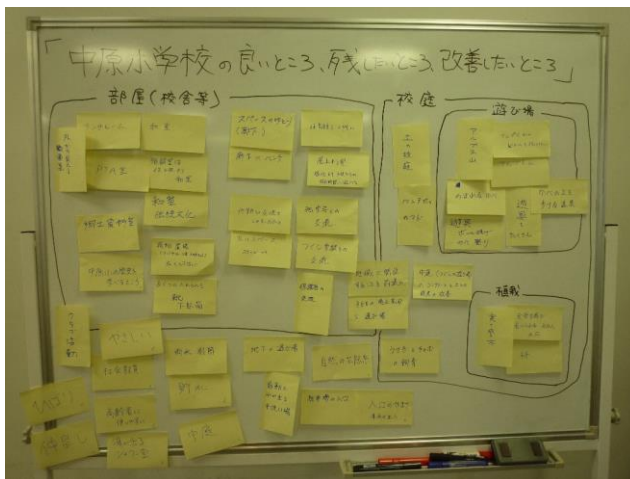

## テーマ：「建替コンセプトを考えてみよう！」

### <検討経過>

検討に当たっては、まず、西東京市立小・中学校の学校案内や市が作成した教育計画等を参考にし、ふせんに意見、キーワード等を出してホワイトボードにまとめる等して意見交換を行った。

次に、出された意見等をテーマ毎にグルーピングし、そのタイトルを漢字1文字等で表現した。

そして、それを踏まえて、1「学びの場」、2「生活の場」、3「地域との関わり」という3つの観点を設定し、意見等の集約を行った。集約の中で、漢字を組合せ、造語の短文にして示した方が分かりやすいという意見が出て、最終的な形となった。

観点	まとめ（キーワード等）
まとめ（キーワード等）に関する意見等	
<b>1 学びの場</b>	<b>凜として拓く</b>
<ul style="list-style-type: none"> <li>・時代によって変化している新しい多様な学び（学習）の力に柔軟に対応して、環境を整えてほしいと思う。</li> <li>・人間関係形成力、コミュニケーションスキルを学んでほしい。</li> <li>・多様な学び（学習）に適応して、拓いていくようになってほしい。</li> <li>・どこでも展示できるようなスペースがあると良い。</li> </ul>	
<b>2 生活の場</b>	<b>柔に交わる、楽しく快く、優しく暖かく</b>
<ul style="list-style-type: none"> <li>・地域からのイメージとして、中原小学校の児童は、つくし学級の子たちとの交流によって優しいという印象がある。柔軟に受け入れることができる。</li> <li>・通う子どもたちを気持ちよく迎え入れられるような学校であってほしい。</li> <li>・児童それぞれにお気に入りの場所があるような学校が良い。</li> <li>・安定した採光が取れ、まぶしくない教室にする。</li> <li>・温かみのある雰囲気（暖色、木調等）、落ち着いた優しい雰囲気（丸みを多用）が欲しい。</li> <li>・階ごとに色分けする工夫をするのも良い。</li> <li>・心地よく使えるトイレになってほしい。</li> <li>・校内で体力作りができるような仕掛けが欲しい。</li> <li>・規模の問題もあるが、大階段をステージにできると良い。</li> <li>・ワンフロアで調理と食べることができるような構造、ランチルームが欲しい。</li> </ul>	



観点	まとめ（キーワード等）
まとめ（キーワード等）に関する意見等	
3 地域との関わり	輪をもって翔ぶ
<ul style="list-style-type: none"> <li>・地域とのつながり、人の輪のつながりを大切にする。</li> <li>・学校が子どもと地域を結びつけられるようにする。</li> <li>・地域の象徴、シンボルとなる学校となしてほしい。</li> <li>・鳥の“ひばり”のように学校から巣立って、飛び出していくイメージ。</li> <li>・まちづくりの拠点、地域に開かれた学校であってほしい。</li> <li>・地域の人が外から見た時に、行きたくなる学校であると良い。</li> <li>・卒業生が誇れるような学校にしてほしい。</li> </ul>	

#### <その他御意見等>

- ・多様性という考え方は、3つの観点に共通して関わるものである。
- ・色々な子、色々な学び、色々な環境、それぞれに多様性があり、それらを踏まえた学校づくりをしていく必要がある。
- ・学校には、それぞれ教育目標や学級経営方針がある。それを踏まえた学校づくりも大切である。
- ・学校のシンボルをどのように形にして考えていくかという点について、検討の余地がある。これまでの中で、アルプス山等いくつか候補がでてきているのではないか。
- ・耐震等の安全面や緑化等の環境面での配慮もしなければならない。

<参考> 西東京市立中原小学校建替協議会 建替コンセプト検討過程 (写真)



※次ページに上記の写真の趣旨を踏まえてまとめたものを掲載しています。

<参考> 西東京市立中原小学校建替協議会 建替コンセプト検討過程 (図)

凜

学びを拓く

展示スペース

多様な学び

どこでも展示

楽、好、友

お気に入りの場所がある学校

子どもたちの発表の場

大階段をステージに

ランチルーム

子どもたちを気持ちよく迎え入れる

校内で体力づくり

まぶしくない教室

明るい

快

家

安、耐

耐震安全

調理台とテーブルを備えた家庭科室

絆、和

地域の人が行きたくなる学校

地域の人々の居場所

地域に開かれた学校

まちづくりの拠点

地域開放の図書室

地域との関わり

柔

やわらかい

楽

緑、共、協

門の近くに桜が欲しい

色々な植物

アルプス山の桜

きんもくせい

優、暖

温かみ

カーブ、丸みのあるコーナー

暖色、木調

階ごとに色分け

色分け (トイレ、男女)

色

清

心地よいトイレ

環境、エコ

屋上緑化

みかんの木

びわ

※ 御意見の趣旨を踏まえ、抜粋してまとめています。

…御意見

…タイトル漢字

### (3) 学校視察

協議会では、練馬区立谷原小学校の視察を実施した。

練馬区立谷原小学校は、昭和 32 年に建設され、平成 27 年 8 月に老朽化等に伴う建替え等を終えた学校である。

練馬区立谷原小学校 施設概要	
所 在	練馬区谷原 2 丁目 9 番 26 号
面 積	敷地面積：13,958.47 m <sup>2</sup> 延べ面積：8,919 m <sup>2</sup>
構 造	鉄筋コンクリート造 3 階建 一部鉄骨造
工 期	平成 23 年 6 月から 平成 27 年 8 月まで



この学校の普通教室、特別支援学級棟、図工室、家庭科室、パソコン室、図書室、体育館、屋上、プール等を視察した上で、練馬区教育委員会との意見交換も実施した。

学校視察に関する御意見等は以下のとおりである。

#### <建物全般>

- 光を多く取り入れ、明るく開放的な校舎が魅力的でした。また、木材を多く使い、温かみのある建物にしているのを感じました。
- 全体的に校舎内が広く明るい。白色を基調としているのが良い。
- 電気を付けなくても明るいのがとても良かった。
- ガラス張りの校舎で全体的に明るくて良かったです。
- 全体的に開放的で明るく学びやすい。
- 入った時の開放感をとても感じました。収納スペースなどもたくさんあり、ゴチャゴチャ感が感じなくて良かったです。
- 使用してみても短所ということで、太陽光はまぶしいという話があったが、明るさと直接光をどうするか等といったまぶしさとの兼ね合いが重要。
- 新しい建物だけに、今の中原とは別物である。吹き抜けが素晴らしい。
- かべがガラスを使っている所が多く、広さを感じたが、収納の面で困ることもあるのかと思った。
- 学校生活における置き場や倉庫は、少ないように感じた。
- 児童の作品を展示するスペースをどのように考えるか…より工夫が必要では。
- 公開も行い、地域に開かれた学校と思いました。
- 避難場所としての機能はいかがか。

### <教室・廊下等>

- 教室の横幅が良い。
- もし人数が増えて、一クラス 40 人となった場合、この教室の広さでは狭いのではないかと思います。
- 教室の天井が低いとのことだったが、全く気にならなかったし、逆に照明が近いせいか明るく感じた。
- 天井の高さはもう少し欲しい。
- 廊下が広く、多樣的に使用できる。
- 廊下に荷物かけのフックが無い点が気に入った。
- 階段の幅がやや狭い。
- 階段の 1 段 1 段の高さも子供に優しい高さと思った。
- 子どもたちが授業以外で使えるスペース・教室がたくさんあっていいなあと思いました。

### <特別教室・体育館・プール等>

- 家庭科室にかなりの工夫がなされている。
- 家庭科室のコンロは地域生涯学習にも使いたいので、キッチンスタジオのように皆で見ながら使えるような形が望まれる。
- 図工室、理科室のイスが木製のもので良かった。
- 体育館の様子が外から見えるのが良い。舞台の奥行が欲しい。
- プールの更衣室が気に入りました。

### <その他施設・設備>

- 特別支援学級棟が広く充実しているのが素晴らしい。
- 特別支援学級の方々にとっては、シャワールームは必須だと思います。
- 屋上緑化は、先生のお話では「屋上子どもたちには全く使えないため意味がない」ということだったので、やり方も考えなければいけないのかなあと思いました。
- 屋上は緑化の為だけでなく、子供も活動できるとなお良い。
- 屋上緑化（エコスクール）は、環境学習の為ならば子どもたちで何かできるのではないかな。少しもったいないです。
- 各階のトイレの数が多い。
- トイレのタイルについて、男の子が青、女の子がピンクとなっているのが良い。
- 図書室の開放が良い。
- 保健室が広く、先進的である。
- 下駄箱が使用しやすい。
- 和室もあると良いと思った。
- 畳の部屋が広く落ち着けそうです。

○配膳室が気に入りました。

<今後に向けて>

○実際に施設を見ることによって、イメージを持つことができた。

○新しい校舎を作る上でのコンセプトを明確にしていかなければならない。

○子どもの学びの多様性に応えるための教育環境について、是非考えていきたい。

○中原小も明るく子供が喜んで通いたくなる校舎にしたいと思いました。



※第3回会議学校視察（練馬区立谷原小学校）の様子



## 2 検討経過（平成 27 年度）

会議	年月日	主な検討内容
第 1 回	平成 27 年 10 月 26 日	<ul style="list-style-type: none"><li>・ 委員依頼</li><li>・ 検討状況等について</li><li>・ 今後の予定</li></ul>
第 2 回	平成 27 年 12 月 17 日	<ul style="list-style-type: none"><li>・ 建替校の将来像について（西東京市の学校建設等に係る基本的考え方）</li></ul>
第 3 回	平成 28 年 1 月 19 日	<ul style="list-style-type: none"><li>・ 建替校の将来像について（学校視察）</li></ul>
第 4 回	平成 28 年 1 月 29 日	<ul style="list-style-type: none"><li>・ 建替校の将来像について</li></ul>
第 5 回	平成 28 年 2 月 19 日	<ul style="list-style-type: none"><li>・ 建替校の将来像について</li></ul>

中原小学校建替基本プラン

平成 28 年 10 月

西東京市立中原小学校建替協議会



## 目次

はじめに	2
中原小学校の建替えに関する基本的な考え方	2
建替コンセプト	4
配置計画	5
平面計画	6
主要アクセス・周辺概要	7
計画地現況	8
資料	9
西東京市立中原小学校建替協議会委員名簿	11
検討経過	12

## はじめに

中原小学校は、昭和 34 年に建設されて以降、耐震補強工事等を行ってきたが、施設の老朽化が進行している状況である。そのため、西東京市では施設更新の方法として、建替えについて検討を進めてきた。

検討組織として、平成 27 年度に学識経験者、児童の保護者、地域の関係者、学校長等で構成される西東京市立中原小学校建替協議会（以下「中原小学校建替協議会」という。）を設置し、2 箇年度をかけて建替コンセプトや基本プラン等を検討しているところである。

本プランは、中原小学校建替協議会において検討された、建替えの指針となる学校づくりの基本的な考え方及び配置計画・平面計画等を取りまとめて示したものである。本プランを基に、引き続き中原小学校建替協議会で検討を行いながら基本設計等の取組を進めていくことを求める。

## 中原小学校の建替えに関する基本的な考え方

中原小学校の建替えについては、『西東京市第二次基本構想・基本計画』及び『西東京市教育計画（平成 26 年度～平成 30 年度）』に基づき策定された『西東京市立学校施設建替・長寿命化及び大規模改造等事業計画（平成 28～30 年度）』に沿って進められているものである。中原小学校建替協議会において検討の前提となった考え方は、以下のとおりである。

### 1 費用対効果に配慮した適正な規模の学校整備

西東京市において、平成 13 年の旧田無市及び旧保谷市の合併以降、平成 15 年度にけやき小学校、平成 19 年度に青嵐中学校の建替え事例はあるものの、合併特例債等を有効活用して建設されたものである。そのため、現在の市の財政状況において、その事例を施設更新の基準とすることは難しい。

したがって、今後の学校施設の更新については、費用対効果に最大限配慮しながら、当該校の周辺環境や地域の実情を鑑み、過不足のない機能を有した教育施設を整備していく必要がある。

### 2 西東京市における学校施設の建替えのモデルケース

前述のとおり、合併以降の西東京市において教育施設の建替え事例はあるが、中原小学校の建替えを同様の事例とすることは難しく、費用対効果に配慮しながら過不足のない機能を有した教育施設を建設することが求められる。また、ひばりが丘中学校の建替えに伴う（仮称）第 10 中学校の建替えも中原小学校に先行して同様の考え方に基づき進められているが、（仮称）第 10 中学校は新規用地での建設となるため、既存用地を活用する中原小学校の建替えの先例とすることができない。

西東京市においては、今後も学校施設の更新が多く控えている状況であり、先例のない中原小学校の建替えが今後の学校施設更新時のモデルケースとなる。

### 3 長期的な視点に基づく建替え

建替えによる新施設の利用期間は長期にわたるものとなる。そのため、当該施設をとりまく物理的な環境、児童数の推移、社会状況の変化等、地域の実情に対応可能な施設となるよう、長期的な視点をもって建替えを進めていく必要がある。

## ◎ 建替コンセプト

中原小学校は、昭和34年に建設され、耐震補強はされているものの、老朽化が進んだ建物を子どもたちが使用している状況です。

平成27年度に「西東京市立中原小学校建替協議会」において検討された事項を踏まえ、変わりゆく時代の教育環境に柔軟に対応ができ、地域に愛され、地域の核として機能する学校を目指して、以下のとおり、施設整備コンセプトを展開します。

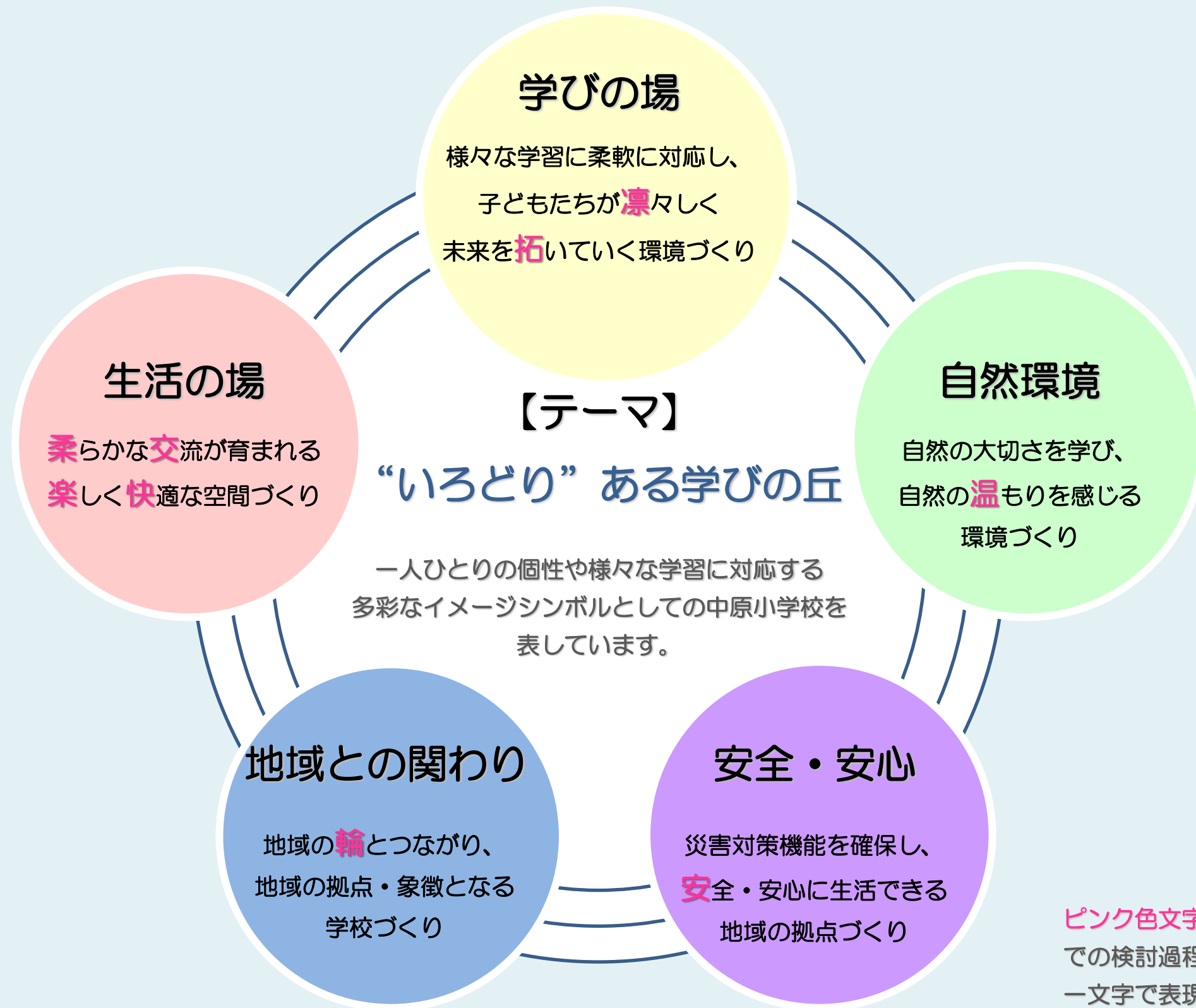

ピンク色文字部は、平成27年度の建替協議会での検討過程において、建替コンセプトを漢字一文字で表現した御意見を反映したものです。



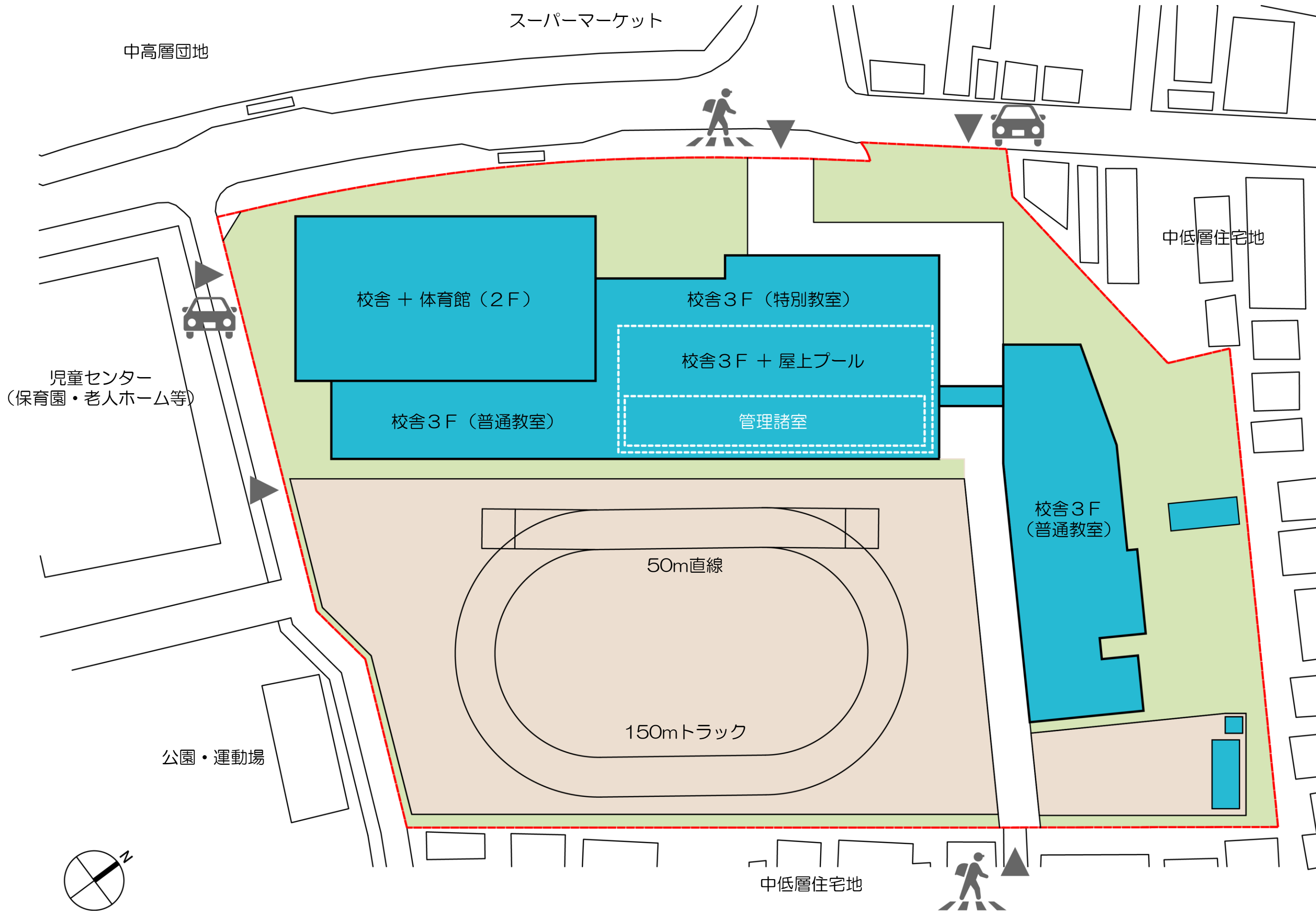

◎ 平面計画

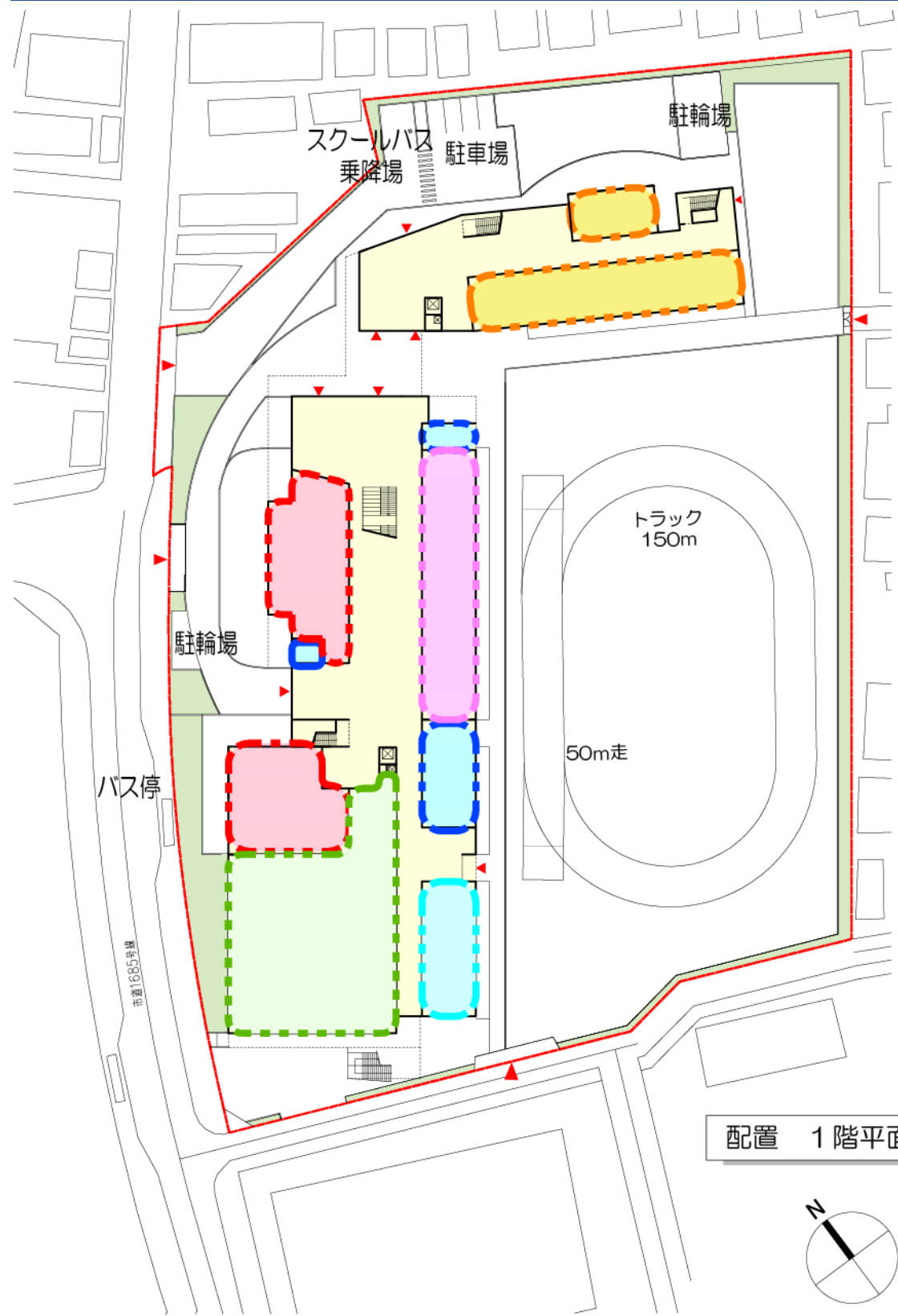

配置 1階平面図

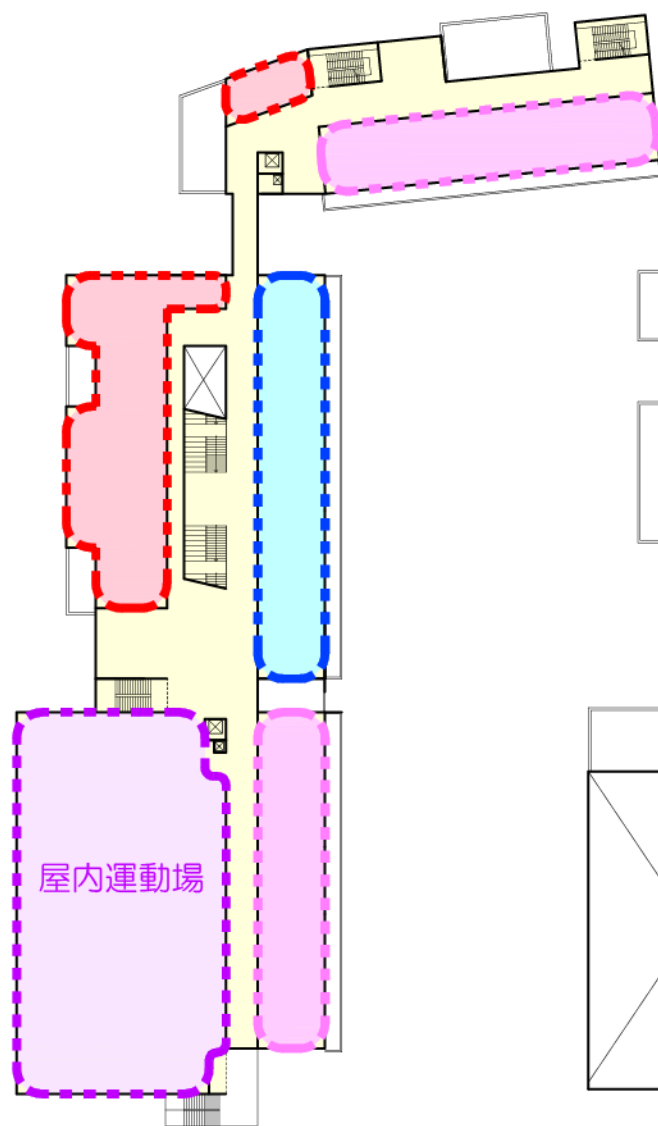

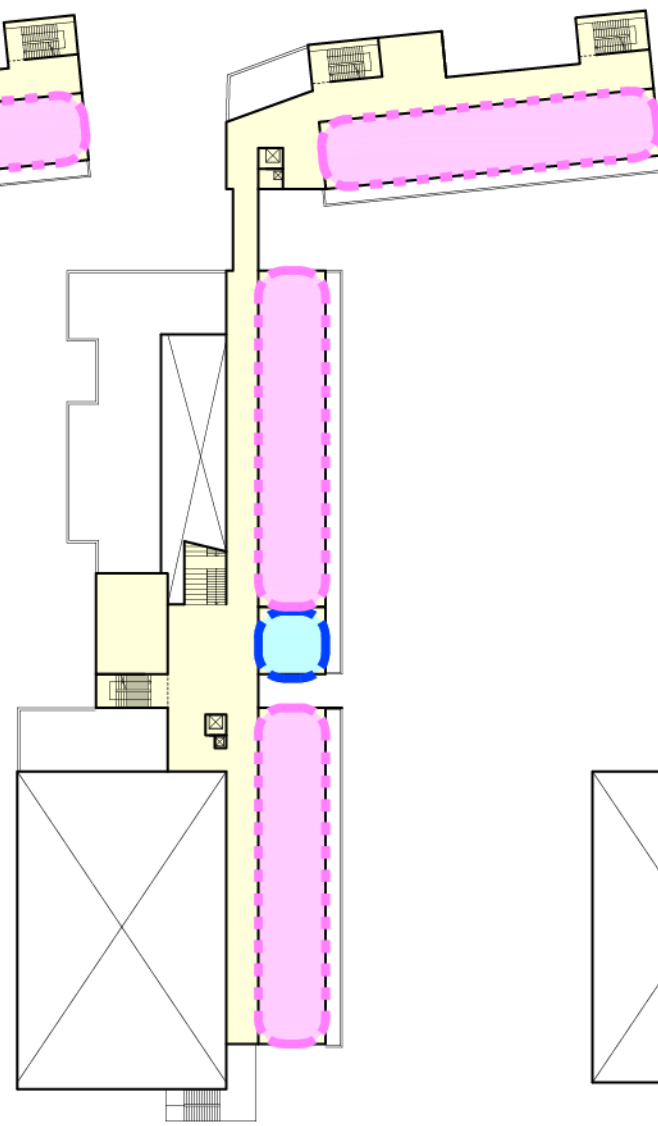

2階平面図

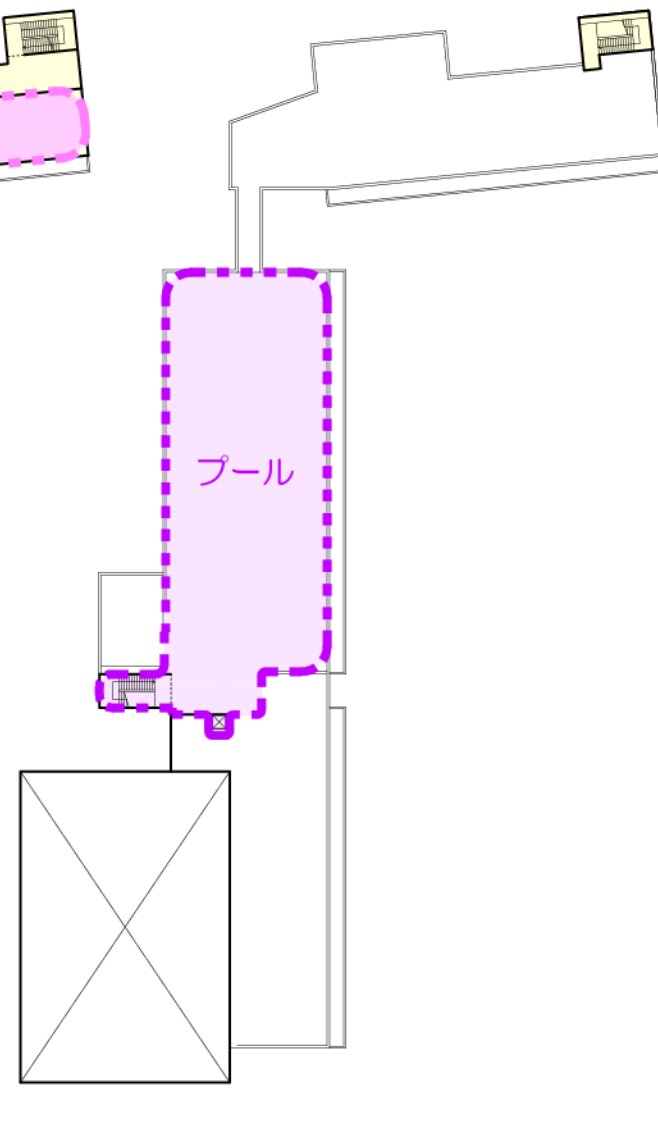

3階平面図



4階平面図

-  普通教室ゾーン
-  特別教室ゾーン
-  学童クラブゾーン
-  特別支援学級ゾーン
-  体育施設ゾーン
-  給食諸室ゾーン
-  管理諸室ゾーン

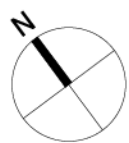



## ◎ 主要アクセス

西武池袋線ひばりが丘駅から徒歩10分程度に位置し、  
周囲は、戸建住宅に囲まれています。

敷地西側はバス通りがあり、交通量も多く賑わいのある場所です。

## ◎ 周辺概要

1. 西側の16m道路がメイン道路
2. 西側にスーパーマーケット（平屋建）
3. 南西側に団地（12階建）  
（上部からの住民の視線あり）
4. 南側に保育園（3階建）、公園・運動場
5. 東側に集合住宅（14階建）  
（上部からの住民の視線あり）
6. 北・東側隣接地に住宅地が存在  
（隣接地からの住民の視線あり）





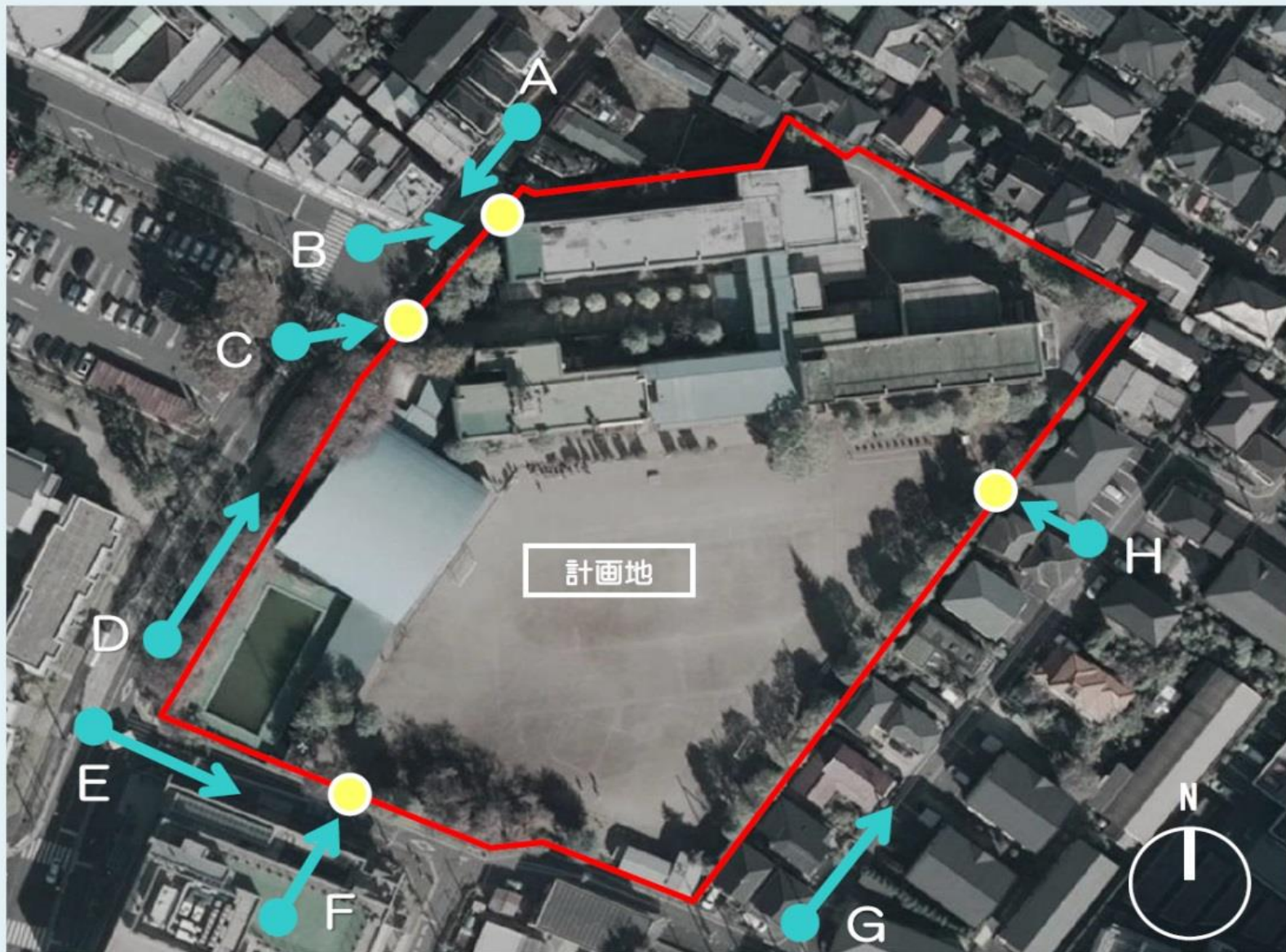

A-西側主要道路-1  
・スーパーマーケットや団地が隣接しています。



B-小学校車輛門  
・給食運搬やゴミ回収時に利用されています。



C-小学校西門  
・西側主要道路に面し交通量が多い場所です。



D-西側主要道路-2  
・バス停もあり、交通量が多い道路です。



E-南側幹線道路  
・保育園や公園が隣接しています。



F-小学校南門  
・南側道路に隣接した幅広な門です。



G-東側枝線道路  
・住宅に囲まれた交通量の少ない道路です。



H-小学校東門  
・東側市道に接続している狭小な道路です。



# 資 料



西東京市立中原小学校建替協議会委員名簿

(敬称略)

選出区分	委員名	備考
学識経験者	上岡 学	
	沼本 禎一 ※※	
児童の保護者	長濱 美玲	
	峯岸 妙子	平成 28 年 6 月 2 日から
学校運営連絡協議会	峯岸 妙子	平成 28 年 6 月 1 日まで
	大谷 千夏	平成 28 年 6 月 2 日から
学校安全連絡会	河野 美晴	
民生・児童委員	梅原 后代	
育成会会員	佐藤 裕子	
園児の保護者（そよかぜ保育園）	石坂 裕香	
園児の保護者（ひばりが丘保育園）	近藤 雅代	
園児の保護者（ひばりヶ丘幼稚園）	森 辰子	
中原小学校長	水野 伸一郎 ※	

※ 会長

※※ 副会長

## 検討経過

会議	年月日	主な検討内容
第1回	平成27年10月26日	<ul style="list-style-type: none"> <li>・委員依頼</li> <li>・検討状況等について</li> <li>・今後の予定</li> </ul>
第2回	平成27年12月17日	<ul style="list-style-type: none"> <li>・建替校の将来像について（西東京市の学校建設等に係る基本的考え方）</li> </ul>
第3回	平成28年1月19日	<ul style="list-style-type: none"> <li>・建替校の将来像について（学校視察）</li> </ul>
第4回	平成28年1月29日	<ul style="list-style-type: none"> <li>・建替校の将来像について</li> </ul>
第5回	平成28年2月19日	<ul style="list-style-type: none"> <li>・建替校の将来像について</li> </ul>
第6回	平成28年6月2日	<ul style="list-style-type: none"> <li>・建替コンセプト案について</li> </ul>
第7回	平成28年6月29日	<ul style="list-style-type: none"> <li>・建替コンセプト案について</li> <li>・配置案について</li> </ul>
第8回	平成28年7月27日	<ul style="list-style-type: none"> <li>・基本平面案について</li> </ul>
第9回	平成28年10月6日	<ul style="list-style-type: none"> <li>・基本プラン案について</li> <li>・平面案について</li> </ul>





「中原小学校建替えに関するアンケート」

調査結果報告書

平成 28 年 12 月

西東京市教育委員会

## 1 調査名称

中原小学校建替えに関するアンケート

## 2 目的

中原小学校の建替えに際し、基本設計を進めているところであるが、現在の中原小学校の良いところや改善したいところ等について、施設を利用している児童、保護者、教職員に意向調査を実施することで、基本設計、実施設計等の基礎資料とする。

## 3 調査対象者

中原小学校児童（4～6年生）、中原小学校児童保護者（1～6年生）、中原小学校教職員

## 4 方法

### (1) 配布・回収方法

学校より児童及び保護者、教職員へ配布、回収も学校にて実施した。  
なお、保護者には児童経由での配布とした。

### (2) 実施経過

平成28年 9月 9日（金） アンケート配布

平成28年 9月23日（金） アンケート回収期限

## 5 調査項目

①学年（児童、保護者のみ調査）

②今の学校の好きなおところ、残してほしいところ

③今の学校で改善してほしいところ

④その他自由意見

## 6 調査結果

【集計表】

配布数	1065 枚		児童	保護者	教職員	全体
回答数	621 枚	配布枚数	379	630	56	1065
回答率	58.3%	回収枚数	354	238	29	621
		回収率	93.4%	37.8%	51.8%	58.3%

【アンケート回答の主な意見】 ※現在の建物の不具合に対する意見は除いています

●今の学校の好きなおところ、残してほしいところ

○児童の主な意見（5件以上のもの）

- ・アルプス山（189件）
- ・図書室（広い、落ちつく）（22件）
- ・池（18件）
- ・飼育小屋（うさぎとちゃぼ）（16件）
- ・広い校庭（14件）
- ・校庭の遊具（ジャングルジム等）（14件）
- ・パソコン室（楽しい）（13件）
- ・屋上からの景色が良い（11件）
- ・桜の木（8件）
- ・アルプスくん（8件）
- ・給食室（給食がおいしい）（7件）

○保護者の主な意見（5件以上のもの）

- ・アルプス山（125件）
- ・桜の木（20件）
- ・池（16件）
- ・広い校庭（11件）
- ・飼育小屋（9件）
- ・校庭の樹木（6件）
- ・タイヤ遊具（6件）

○教職員の主な意見（3件以上のもの）

- ・アルプス山（8件）
- ・樹木（桜、モミの木、桑の木）（6件）

●今の学校で改善してほしいところ

○児童の主な意見（5件以上のもの）

- ・体育館に空調をつけてほしい（47件）
- ・室内プールにしてほしい（45件）
- ・特別教室に空調をつけてほしい（16件）
- ・プールに屋根をつけてほしい（15件）
- ・校庭の遊具を増やしてほしい（15件）
- ・体育館を広くしてほしい（14件）
- ・校庭を広くしてほしい（12件）
- ・トイレを広くしてほしい（11件）
- ・トイレの数を増やしてほしい（10件）
- ・昇降口を広くしてほしい（9件）

- ・温水プールにしてほしい（9件）
- ・図書室の本を増やしてほしい（9件）
- ・体育館に扇風機がほしい（8件）
- ・トイレを明るくしてほしい（8件）
- ・ブランコがほしい（8件）
- ・プールを屋上にしてほしい（7件）
- ・更衣室を広く（増や）してほしい（7件）
- ・更衣室に空調をつけてほしい（6件）
- ・エレベーターをつけてほしい（6件）
- ・エスカレーターをつけてほしい（6件）
- ・黒板ではなくホワイトボードにしてほしい（5件）
- ・アルプス山を大きくしてほしい（5件）
- ・冷水器を置いてほしい（5件）
- ・全教室に空調をつけてほしい（5件）

○保護者の主な意見（5件以上のもの）

- ・トイレを洋式にしてほしい（24件）
- ・校庭を芝生にしてほしい（12件）
- ・耐震性の強い校舎にしてほしい（11件）
- ・教室内の収納を大きくしてほしい（10件）
- ・室内プールにしてほしい（10件）
- ・校庭を広くしてほしい（9件）
- ・校庭遊具を増やしてほしい（6件）
- ・PTA室を作してほしい（6件）
- ・体育館を広くしてほしい（6件）
- ・同学年は同じ階にしてほしい（5件）
- ・見通しがよく先生の目が行き届くようにしてほしい（5件）
- ・ランチルームを作してほしい（5件）
- ・図書室を広くしてほしい（5件）
- ・プールに屋根をつけてほしい（5件）
- ・トイレを明るくしてほしい（5件）
- ・校庭の土埃が舞わないようにしてほしい（5件）

○教職員の主な意見（3件以上のもの）

- ・多目的ホールのような場所があるとよい（4件）
- ・トイレを広くしてほしい（4件）
- ・職員用トイレを作してほしい（4件）
- ・教室移動の動線を考えた校舎としてほしい（3件）
- ・教室の規格・内装を統一してほしい（3件）
- ・ランチルームを作してほしい（3件）

アンケート結果集計 (中原小学校意向調査)

		1 児童		2 児童保護者		3 教職員		総計	
提出者数		354 人		238 人		29 人		621 人	
質問内容		意見・要望	好きなところ 残してほしい ところ	意見・要望	好きなところ 残してほしい ところ	意見・要望	好きなところ 残してほしい ところ	意見・要望	好きなところ 残してほしい ところ
	項目	件数	件数	件数	件数	件数	件数	件数	件数
1	学校全体	81	10	65	4	11	2	157	16
2	教室	9	8	4	1	5	0	18	9
3	特別教室	2	19	4	1	1	0	7	20
4	その他緒室	20	2	14	4	13	0	47	6
5	図書室	14	29	6	0	3	0	23	29
6	体育館	75	8	10	2	1	0	86	10
7	プール	117	2	27	0	3	0	147	2
8	廊下・階段	7	6	7	3	1	1	15	10
9	トイレ	127	0	111	0	21	0	259	0
10	校庭	62	236	42	152	4	10	108	398
11	屋上	3	11	2	1	0	1	5	13
12	設備、備品	50	3	29	6	7	2	86	11
13	空調	26	0	3	0	4	0	33	0
14	学校給食	1	9	1	0	0	0	2	9
15	環境	4	7	8	42	3	11	15	60
16	その他	42	62	25	15	3	0	70	77
17									
18									
19									
	計	640	412	358	231	80	27	1078	670

中原小学校建替えに係る意向調査表（生徒）

整理番号	意見・要望（改善してほしいところ）	要望件数	現校舎の課題	採り入れるもの	今後検討するもの	採り入れられないもの	学校運営等の課題	対応
<b>1 学校全体</b>								
1	天井からの雨漏りをなくしてほしい	17	●					
2	昇降口を広く（増して）してほしい	9		●				
3	校舎の壁の錆びやひびの所をよくしてほしい	8	●					
4	学校をきれいにしてほしい	6	●					
5	下駄箱（靴箱）を新しく、広くしてほしい	4			●			
6	下駄箱（靴箱）を外靴、中靴入れに分けてほしい	4			●			
7	地震に強い学校にしてほしい	3			●			
8	教室を広くしてほしい	3			●			
9	非常用の滑り台をつけてほしい	3			●			
10	校舎を大きくしてほしい	2		●				
11	安全な校舎にしてほしい	2			●			
12	学校の床を木にしてほしい	2			●			
13	学校の入口に指紋（カード）認証をつけたほうがいい	2			●			
14	天井がはがれないようにしてほしい	1	●					
15	校舎は5階建てがいい	1				●		
16	昼休みに遊べる場所を作ってほしい	1			●			
17	教室をすべて1階にしてほしい	1				●		
18	同学年の教室を同じ階にほしい	1		●				
19	校門を増やしてほしい	1			●			
20	東門を大きくしてほしい	1			●			
21	非常門を作ってほしい	1			●			
22	教室の数を多くしてほしい	1		●				
23	教室を全てハイテクにほしい	1			●			
24	学校を涼しくしてほしい	1			●			
25	校舎と校舎を結ぶ橋を作ってほしい	1		●				
26	南向きの校舎にほしい	1		▲				一部南向きとなる
27	スロープをつけてほしい	1			●			
28	地下を作ってほしい	1				●		
29	窓から校庭を見やすくしてほしい	1			●			
<b>2 教室</b>								
30	黒板ではなくホワイトボードがいい	5			●			
31	先生の手が届く書きやすい黒板	1			●			
32	窓がぎしぎしして固い	1	●					
33	水筒置き場をつくってほしい	1			●			
34	どの教室にも日光が入るようにしてほしい	1			●			
<b>3 特別教室</b>								
35	算数教室を2階か3階に移動してほしい	1					●	
36	パソコン室に3Dプリンターを設置してほしい	1			●			
<b>4 その他緒室</b>								
37	更衣室が暑い（空調を設置してほしい）	7			●			
38	更衣室を広く（増やして）してほしい	6		●				
39	ランチルームを作ってほしい	3		●				
40	自習室を作ってほしい	1					●	
41	更衣室を男女別にしてほしい	1		●				
42	テスト部屋があると良い	1					●	
43	保健室のベッドを増やしてほしい	1			●			

整理番号	意見・要望（改善してほしいところ）	要望件数	現校舎の課題	採り入れるもの	今後検討するもの	採り入れられないもの	学校の課題	学校運営等	対応
<b>5 図書室</b>									
44	本を増やしてほしい	9			●				
45	マンガを置いてほしい	2			●				
46	図書室を広くしてほしい	2		●					
47	図書室の床をカーペットにしてほしい	1			●				
<b>6 体育館</b>									
48	体育館に空調をつけてほしい	47			●				
49	体育館を広くしてほしい	14			●				
50	体育館に扇風機をつけてほしい	8			●				
51	トランポリンをつけてほしい	2			●				
52	床がすべらないようにしてほしい	1			●				
53	体育館を二階建てにしてほしい	1				●			
54	体育館のライトが点くのが遅くゆれて危ない	1	●						
55	バスケのゴールネットが破れたら直してほしい	1	●						
<b>7 プール</b>									
56	プールを室内にしてほしい	45				●			
57	プールの落ち葉やゴミをなくしてほしい	18			●				
58	プールに屋根をつけてほしい	15				●			
59	プールが汚い	9	●						
60	プールを温水にしてほしい	9				●			
61	プールを屋上にしてほしい	7		●					
62	温水シャワーが出るとよい	4			●				
63	シャワーの場所をきれいにしてほしい	3	●						
64	流れるプールにしてほしい	2				●			
65	プールの底を深くしてほしい	2			●				
66	プールを日なたにほしい	1			●				
67	プールにお風呂をつけてほしい	1				●			
68	プールを50mにほしい	1				●			
<b>8 廊下・階段</b>									
69	廊下のフックが小さすぎる	2	●						
70	廊下のフックの間隔をあげてほしい	2			●				
71	廊下のフックを多くしてほしい	1			●				
72	廊下をにぎやかにする	1			●				
73	階段がすべりやすい	1			●				
<b>9 トイレ</b>									
74	トイレが汚い、くさい、きれいにしてほしい	69	●						
75	トイレを広くしてほしい	11			●				
76	トイレの数を増やしてほしい	10			●				
77	トイレを男女別にほしい	9		●					
78	トイレの灯りをもっと明るくしてほしい	8			●				
79	トイレの入口にドアをつけてほしい。鏡で男子が女子に見られないようにしてほしい	4			●				
80	トイレを洋式にほしい	3			●				
81	トイレがこわい	2	●						
82	トイレの鍵がかかるようにしてほしい	2			●				
83	トイレの窓を増やしてほしい	1			●				
84	男子トイレと女子トイレの境に壁を作ってほしい。壁があれば鏡に写らない	1			●				
85	男子トイレの水が流れるようにしてほしい	1	●						
86	水漏れをなくしてほしい	1	●						



整理番号	意見・要望（改善してほしいところ）	要望件数	題現校舎の課	も採り入れる	る今後検討するもの	れ採り入れられないもの	の課題	学校運営等	対 応
87	3階の女子トイレを増やしてほしい	1	●						
88	トイレに換気扇をつけてほしい	1		●					
89	ドアの隙間をなくしてほしい	1	●						
90	冬のトイレを暖かくしてほしい	1			●				
91	消臭剤をトイレに置いてほしい	1			●				
<b>10 校庭</b>									
92	遊具を増やしてほしい	15			●				
93	校庭を広くしてほしい	12			●				
94	ブランコがほしい	8			●				
95	アルプス山をもっと高く、大きくしてほしい	5			●				
96	校庭を芝生にしてほしい	4			●				
97	アルプス山のカビ、虫をとってほしい	2	●						
98	アルプス山に滑り台をつけてほしい	2			●				
99	みんなが楽しく遊べる校庭がほしい	2			●				
100	校庭にアスレチックを作してほしい	2				●			
101	校庭のでこぼこを平にしてほしい	2	●						
102	雨に強い校庭がいい	1			●				
103	校庭の砂利を整えてほしい	1	●						
104	校庭の土埃がいやだ	1			●				
105	バスケットゴールを増やしてほしい	1			●				
106	一輪車を増やしてほしい	1			●				
107	日陰を増やしてほしい	1			●				
108	時計の前の木を切ってほしい	1	●						
109	校庭の遊具のさびとりをしてほしい	1	●						
<b>11 屋上</b>									
110	自由に使えるようにしてほしい	1			●				
111	屋上で遊べるようにしてほしい	1			●				
112	屋上に遊具をつけてほしい	1				●			
<b>12 設備、備品</b>									
113	テレビを最新の物にしてほしい	7			●				
114	エレベーターをつけてほしい	6		●					
115	エスカレーターをつけてほしい	6				●			
116	冷水器を置いてほしい	5			●				
117	水道の水を冷たくしてほしい	4			●				
118	うるさくないドアをつけてほしい	3			●				
119	水のみ場を並ばないようにしてほしい	2			●				
120	水のみ場が汚い	2	●						
121	扇風機を増やしてほしい	2			●				
122	机といすが古い	2	●						
123	ドアの開け閉めが大変	1	●						
124	掃除道具入れのドアが固い	1	●						
125	机を広くしてほしい	1			●				
126	ドア付きのロッカーをつけてほしい	1			●				
127	ランドセル入れを大きくしてほしい	1			●				
128	水道の水の量を増やしてほしい	1			●				
129	掃除機がほしい	1			●				
130	黒板消しクリーナーを良くしてほしい	1	●						
131	カーテンの色を黒にほしい	1			●				
132	蛍光灯の照明でテレビがみえづらい	1	●						

整理番号	意見・要望（改善してほしいところ）	要望件数	現校舎の課題	採り入れるもの	今後検討するもの	採り入れられないもの	学校の課題	学校運営等	対応
133	電気を自動にしてほしい	1			●				
<b>13 空調</b>									
134	理科室に空調をつけてほしい	11		●					
135	図工室に空調をつけてほしい	5		●					
136	全ての教室に空調をつけてほしい	5		●					
137	空調を壊れないようにしてほしい	2	●						
138	空調がくさい	1	●						
139	空調に除湿機能をつけてほしい	1			●				
140	空調を教室ごとに動かせるようにしてほしい	1			●				
<b>14 学校給食</b>									
141	給食を手作りのままにしてほしい	1		●					
<b>15 環境</b>									
142	自然（木）を増やしてほしい	3			●				
143	池を残してほしい	1			●				
<b>16 その他</b>									
144	飼育小屋を建替えて、きれいにしてほしい	15		●					
145	飼育小屋を大きくしてほしい	4			●				
146	動物にはずっといてほしい	4			●				
147	タブレットを使った授業を導入してほしい	3			●				
148	自転車登校できるようにしてほしい	3					●		
149	中休み時間をもっと長くしてほしい	2					●		
150	飼育小屋に部屋を設けて掃除の間いれておくスペースがほしい	1			●				
151	ゴミステーションをきれいにしてほしい	1			●				
152	遠足を1年に2回にしてほしい	1					●		
153	休み時間にサッカーができるようにしてほしい	1					●		
154	テレビのモニタリングがきてほしい	1					●		
155	登下校のルールを変えてほしい	1					●		
156	各クラスにペットが1匹ほしい	1					●		
157	クラブ活動や委員会活動を頻繁におこなってほしい	1					●		
158	制服を作してほしい	1					●		
159	中原まつり、エコだともりあがらない	1					●		
160	委員会の数を増やしてほしい	1					●		

中原小学校建替えに係る意向調査表（生徒）

整理番号	好きなところ・残してほしいところ	件数		
<b>1 学校全体</b>				
1	学校の作りがとてもいいから、全部残してほしい	2		
2	大きな窓（日当たりが良い、風が気持ちよい）	2		
3	校舎	2		
4	下駄箱（最初に通って最後に通るところ）	1		
5	2階ホール	1		
6	いつも清潔なところ（いつも掃除をしているから）	1		
7	校庭から保健室にすぐに行ける場所	1		
<b>2 教室</b>				
8	教室は今のサイズがちょうどいい	2		
9	6年生の教室（思い出として）	2		
10	教室の形が好き	1		
11	勉強がしたい	1		
12	ちょっと古いところが良い	1		
13	教室の雰囲気	1		
<b>3 特別教室</b>				
14	パソコン室（楽しい、タブレットに変わった、スクリーンが見やすい）	13		
15	音楽室	2		
16	理科室は楽しい、勉強になる	2		
17	算数教室（教室より集中できる）	1		
18	図工室（作品がいっぱい飾ってある）	1		
<b>4 その他緒室</b>				
19	放送室	1		
20	校長室（記念に残したい）	1		
<b>5 図書室</b>				
21	広くて本がたくさんあるから	13		
22	落ち着く、ゆっくりできる、リラックスできる	9		
23	自分が好きなところだから	4		
24	思い出がいっぱいあるから	2		
25	雨の日に本が読める場所だから	1		
<b>6 体育館</b>				
26	広くて楽しい	3		
27	行事の思い出がたくさんあるから	2		
28	幕に歴史があるから	1		
29	バスケットゴール	1		
30	体育館の形	1		
<b>7 プール</b>				
31	楽しい、気持ちよいから	2		
<b>8 廊下・階段</b>				
32	ワゴンが通れる広い廊下	1		
33	3階の配膳台を置くところの廊下（日本地図があって気に入っている）	1		
34	階段の手摺（つるつる光って素敵だから）	1		
35	渡り廊下（見晴らしが良くて、遠回りしなくて済むから）	1		
36	踊り場の境と時計（少し和風な感じがすきだから）	1		
37	3階の渡り廊下（日当たりが良いから）	1		
<b>9 トイレ</b>				
<b>10 校庭</b>				

整理番号	好きなところ・残してほしいところ	件数		
38	アルプス山(メイン、マスコット、シンボル、いっぱい遊べる、大切な場所、他、多数)	189		
39	広い校庭	14		
40	遊具 (あると楽しい)	9		
41	桜の木 (アルプス山とセットで好き)	8		
42	ジャングルジム	5		
43	タイヤ (使っているいろんな遊びができる)	4		
44	上り棒	3		
45	サッカーゴール	2		
46	芝生にしなくて良い(土のほうがたくさん使える)	2		
<b>11 屋上</b>				
47	屋上から見た景色が最高	6		
48	360° 見えて見渡せる	5		
<b>12 設備、備品</b>				
49	水のみ場	3		
<b>13 空調</b>				
<b>14 学校給食</b>				
50	給食室 (おいしい給食)	7		
51	給食中の放送	1		
52	給食室で作ったものを食べられるのがいい	1		
<b>15 環境</b>				
53	中庭の木がきれいで癒される	3		
54	虫や木がいっぱいあるところ	2		
55	緑が多いところ (自然がたくさんあってリフレッシュできる)	1		
56	花壇の近くの茂み (よく隠れていたから)	1		
<b>16 その他</b>				
57	池 (魚がいるから)	18		
58	飼育小屋 (動物が好き) (うさぎとちやぼ)	16		
59	アルプスくん	8		
60	中原小の旗 (誇れる、伝統が受け継がれているもの)	4		
61	中原まつり (全学年楽しい気持ちになる)	3		
62	中原小のマーク	2		
63	学校名	2		
64	おそうじのおじさんおばさんとのあいさつが残るといい	1		
65	中原小の伝統を残してほしい	1		
66	中原小のかたち	1		
67	中原小の雰囲気	1		
68	池の前の大きな木 (日陰が涼しい)	1		
69	中休み、昼休み	1		
70	いろいろなイベント	1		
71	お父さんが通っていたから	1		
72	中庭	1		

中原小学校建替えに係る意向調査表（保護者）

整理番号	意見・要望（改善してほしいところ）	要望件数	現校舎の課題	採り入れるもの	今後検討するもの	採り入れられないもの	学校の課題	学校運営等	対応
<b>1 学校全体</b>									
1	校舎の耐震をしっかりとしてほしい	11			●				
2	雨漏りをなくしてほしい	5	●						
3	同学年は同じ階にしてほしい	5		●					
4	見晴らしが良く先生の目が行き届くようにしてほしい	5			●				
5	段差を解消した作りしてほしい	4			●				
6	オープンスペースを作してほしい	4			●				
7	防災対策をしっかりとしてほしい	4			●				
8	安全で楽しく学べる作りしてほしい	3			●				
9	校舎の出入り口が複数あってわかりにくい	3	●						
10	靴箱を大きくとってほしい	2			●				
11	どの教室も陽の当たる配置にしてほしい	2			●				
12	木のぬくもりが感じられる校舎にほしい	2			●				
13	校舎と校庭の配置を工夫して校庭を広くとってほしい	1			●				
14	子供たちが伸び伸びできる学校を建ててほしい	1			●				
15	東門入り口の坂を解消してほしい	1			●				
16	耐火強化をしてほしい	1			●				
17	地域で大事に誇っていける様な校舎にほしい	1			●				
18	シックハウス症候群の対策をしてほしい	1			●				
19	あたたかい印象の校舎にほしい	1			●				
20	南門を開門してほしい	1					●		
21	正門から入ったとき立派に見えるようにしてほしい	1			●				
22	外壁のはがれは危険	1	●						
23	教室の棟を1つにほしい	1				●			
24	機能性を重要視してほしい	1			●				
25	昇降口を広くとってほしい	1		●					
26	学校の出入りをオートロック式にほしい	1			●				
27	屋内と屋外をはっきりしてほしい	1			●				
<b>2 教室</b>									
28	教室の数をふやしてほしい	2		●					
29	教室を広くしてほしい	2			●				
<b>3 特別教室</b>									
30	家庭科室を1階にほしい	2		●					
31	図工室の流し台を広くしてほしい	1			●				
32	英語授業専用の教室を作してほしい	1			●				
<b>4 その他緒室</b>									
33	P T A室を作してほしい	6		●					
34	ランチルームを設置してほしい	5		●					
35	校長室や職員室はオープンに中が見えるとよい	2			●				
36	更衣室にカーテンの仕切りをしてほしい	1			●				
<b>5 図書室</b>									
37	図書室を広くしてほしい	5		●					
38	図書室の本を充実させてほしい	1			●				
<b>6 体育館</b>									
39	体育館を広くしてほしい	6			●				
40	体育館に空調をつけてほしい	3			●				

整理番号	意見・要望（改善してほしいところ）	要望件数	題 現 校 舎 の 課	も 採 り 入 れ る	る も の 今 後 検 討 す	採 り 入 れ ら れ な い も の	学 校 運 営 等 の 課 題	対 応
41	体育館の上または下にプールを作してほしい	1				●		
<b>7 プール</b>								
42	室内プールにしてほしい	10				●		
43	プールに屋根をつけてほしい	5				●		
44	プールをきれいにしてほしい	3	●					
45	プールに落ち葉や虫が入って汚い	3	●					
46	シャワーを温水にしてほしい	2			●			
47	プールのトイレをきれいにしてほしい	1	●					
48	プールの更衣室のドアを開閉しやすくしてほしい	1	●					
49	プールの更衣室の棚を広くしてほしい	1			●			
50	プールの階段をなくしてほしい	1			●			
<b>8 廊下・階段</b>								
51	廊下から教室の中の見渡しがきくようにしてほしい	2			●			
52	廊下を広くしてほしい	1			●			
53	廊下を明るくしてほしい	1			●			
54	雑巾を廊下に干さないで、ベランダに干すようにしてほしい	1			●			
55	左側通行にしてほしい	1					●	
56	階段がすべりやすく、のぼりにくい	1			●			
<b>9 トイレ</b>								
57	トイレをきれいにしてほしい	66	●					
58	洋式トイレにしてほしい	24			●			
59	トイレを明るくしてほしい	5			●			
60	トイレを広くしてほしい	4			●			
61	トイレの数を増やしてほしい	3		●				
62	洗面台を改善してほしい	2	●					
63	入り口を男女別にしてほしい	1		●				
64	きれいを維持するため色使いを明るくしてほしい	1			●			
65	誰でもトイレ（車椅子、赤ちゃん連れ）を設置してほしい	1		●				
66	出入り口のれんの必要性がわからない	1	●					
67	トイレにウォッシュレットをつけてほしい	1			●			
68	トイレでスリッパに履き替えるようにしてほしい	1					●	
69	エアータオルを導入してほしい	1			●			
<b>10 校庭</b>								
70	校庭を芝生にしてほしい	12			●			
71	校庭をもっと広くしてほしい	9			●			
72	遊具を増やしてほしい	6			●			
73	校庭の土が舞い上がらないようにしてほしい	5			●			
74	合成ゴムの校庭にしてほしい	1			●			
75	アルプス山が雨の後滑りやすく、山の下にコンクリート部分があり危険	1	●					
76	アルプス山にガラスが刺さっているので、取り除いてほしい	1	●					
77	低学年向けのバイクタイヤを置いてほしい	1			●			
78	すべりり台を置いてほしい	1			●			
79	冬の校庭開放をしてほしい	1					●	
80	校庭にスプリンクラーを設置してほしい	1		●				
81	校庭に木陰を作してほしい	1			●			
82	校庭のトイレを誰でも使いやすいものにしてほしい	1			●			

整理番号	意見・要望（改善してほしいところ）	要望件数	現校舎の課題	も採り入れる	るもの	今後検討するもの	採り入れられないもの	学校の課題	学校運営等	対応
83	ひばりアム側の校庭のフェンスが危険	1	●							
<b>11 屋上</b>										
84	屋上緑化をお願いしたい	2			●					
<b>12 設備、備品</b>										
85	水周りの設備を改善してほしい	10			●					
86	教室の収納を多く（大きく）してほしい	10			●					
87	エレベーターを設置してほしい	2		●						
88	自動照明をつけてほしい	1			●					
89	教室のドアのスムーズな開閉	1			●					
90	子供の作品置き場を作ってほしい	1			●					
91	ソーラー発電	1			●					
92	冷水器を置いてほしい	1			●					
93	備品倉庫を整理してほしい	1			●					
94	廊下のフックを大きくして深くとめてほしい	1			●					
<b>13 空調</b>										
95	冷暖房を完備してほしい	1			●					
96	給食室にも冷暖房をつけてほしい	1		●						
97	理科室、家庭科室に空調を設置してほしい	1		●						
<b>14 学校給食</b>										
98	給食室の中が見えるようにしてほしい	1		●						
<b>15 環境</b>										
99	学校周囲の柵を高くしてほしい	4			●					
100	ビオトープを作ってほしい	1			●					
101	校庭と道路の間にネットがほしい	1			●					
102	衛生環境を整えてほしい	1			●					
103	桜の木から毛虫が落ちてくること	1	●							
<b>16 その他</b>										
104	一刻も早く建替えを進めてほしい	5								
105	早く仮校舎に移れるようにしてほしい	3								
106	旧校舎の名残が新校舎にあるとよい（柱時計等）	2			●					
107	建替えスケジュール等積極的な情報公開をしてほしい	2			●					
108	飼育小屋をきれいにしてほしい	1		●						
109	建替えが楽しみ	1								
110	自転車置き場の整備をしてほしい。	1		●						
111	放課後校内で学習したり校庭で遊べる時間を増やしてほしい	1						●		
112	敷地内に学童を作ってほしい。サマー教室を年間使えるようにしてほしい	1		●						
113	放課後空き教室の活用をしてほしい	1						●		
114	中学校を利用するにあたり、低学年の子供が困らないよう配慮してほしい	1		●						
115	登下校時、門を通過した際にメールがくるようにしてほしい	1						●		
116	P T Aが平日なところ	1						●		
117	池をなくしてほしい	1			●					
118	池を残してほしい	1			●					
119	バス通りの通学路が危険	1						●		
120	安全にスムーズに建替えが行われてほしい	1								

中原小学校建替えに係る意向調査表（保護者）

整理番号	好きのところ・残してほしいところ	件数			
<b>1 学校全体</b>					
1	校庭を囲む校舎の形	1			
2	使いこまれた木の感じ	1			
3	廊下や教室に自然光を取り入れているところ	1			
4	迷路みたいに複雑なところ	1			
<b>2 教室</b>					
5	教室が入り組んでいるところ	1			
<b>3 特別教室</b>					
6	パソコン室	1			
<b>4 その他緒室</b>					
7	給食室	4			
<b>5 図書室</b>					
<b>6 体育館</b>					
8	木製の校歌の壁掛け	1			
9	横長の体育館	1			
<b>7 プール</b>					
<b>8 廊下・階段</b>					
10	階段が明るく見通しが良いこと	1			
11	広い渡り廊下	1			
12	階段を広く取っているところ	1			
<b>9 トイレ</b>					
<b>10 校庭</b>					
13	アルプス山（アルプス君含む）	125			
14	広い校庭	11			
15	校庭の樹木	6			
16	タイヤ	6			
17	遊具	2			
18	土の校庭	1			
19	サッカーゴール	1			
<b>11 屋上</b>					
20	屋上が楽しい	1			
<b>12 設備、備品</b>					
21	階段にある古時計	3			
22	黒板	1			
23	子供たちの作品を展示する場所	1			
24	大きな鏡	1			
<b>13 空調</b>					
<b>14 学校給食</b>					
<b>15 環境</b>					
25	桜の木	20			
26	池	16			
27	自然が残っているところ	3			
28	中庭	2			
29	家庭菜園	1			
<b>16 その他</b>					
30	飼育小屋	9			
31	子供たちの卒業製作等の作品	2			



整理番号	好きなところ・残してほしいところ	件数			
32	本の読み聞かせ	1			
33	学校名	1			
34	卒業生や自治会からの寄贈品	1			
35	班活動	1			

中原小学校建替えに係る意向調査表（教職員）

整理番号	意見・要望（改善してほしいところ）	要望件数	現校舎の課題	採り入れるもの	今後検討するもの	採り入れられないもの	学校の課題	学校運営等	対応
<b>1 学校全体</b>									
1	教室移動の動線を改善してほしい	3			●				
2	昇降口を広くしてほしい	1		●					
3	昇降口を1箇所にしてほしい	1				●			
4	職員室から更衣室が遠い	1			●				
5	学校の個性を設計の段階から盛り込んでほしい	1			●				
6	児童数に合った整備をしてほしい	1			●				
7	入り口に何か（銅像・壁画など）をおいてほしい	1			●				
8	印刷室、職員室、更衣室を隣接させてほしい	1			●				
9	音楽室と体育館の動線を確保してほしい	1			●				
<b>2 教室</b>									
10	教室の規格・内装等を統一してほしい	3			●				
11	ユニバーサルデザインの世界作りがしやすい教室	1			●				
12	教室内四面にコンセントがほしい	1			●				
<b>3 特別教室</b>									
13	40人仕様にしてほしい	1		●					
<b>4 その他雑室</b>									
14	多目的ホールのような場所がほしい	4			●				
15	ランチルームを作ってほしい（食育指導）	3		●					
16	文書・保管倉庫を作ってほしい	2			●				
17	職員室を広くしてほしい	1		●					
18	児童用更衣室を作ってほしい	1		●					
19	職員用更衣室を男女別にしてほしい	1		●					
20	会議室がほしい	1			●				
<b>5 図書室</b>									
21	書架のスペースを確保したい	1			●				
22	児童の動静が見える書架がほしい	1			●				
23	資料準備室がほしい	1		●					
<b>6 体育館</b>									
24	体育館を広くしてほしい	1			●				
<b>7 プール</b>									
25	屋上に設置してほしい（屋上の有効活用）	1		●					
26	プールの床を可動式にしてほしい	1			●				
27	水がにごらないようにしてほしい	1			●				
<b>8 廊下・階段</b>									
28	階段・廊下のスペースを広げてほしい	1			●				
<b>9 トイレ</b>									
29	トイレを男女別にしてほしい	6		●					
30	広く美しくしてほしい	4			●				
31	トイレ環境を改善してほしい	4			●				
32	職員用トイレを設置してほしい	4		●					
33	個数を増加して洋式にしてほしい	2			●				
34	多目的トイレを設置してほしい	1		●					
<b>10 校庭</b>									
35	校庭の傾斜を無くしてほしい	1			●				
36	正門付近の土地のくぼみを無くしてほしい	1		●					
37	東門付近の土の盛り上がりを無くしてほしい	1		●					

整理番号	意見・要望（改善してほしいところ）	要望件数	現校舎の課題	採り入れるもの	今後検討するもの	採り入れられないもの	学校の課題	学校運営等	対応
38	排水設備のL字～U字溝への改善	1		●					
<b>11 屋上</b>									
<b>12 設備、備品</b>									
39	保健室に足洗い場またはシャワーをつけてほしい	2			●				
40	大型ミストシャワーの設置	1			●				
41	水道からお湯が出るようにしてほしい	1			●				
42	音楽室にテレビがほしい	1			●				
43	大きな物を入れられるロッカーがほしい	1			●				
44	教室の黒板の高さを変えられるようにしてほしい	1			●				
<b>13 空調</b>									
45	図工室にエアコンを設置してほしい	2		●					
46	家庭科室、理科室にエアコンをつけたい	1		●					
47	空調の温度調節を各クラスでできるようにしてほしい	1			●				
<b>14 学校給食</b>									
<b>15 環境</b>									
48	校庭に木陰がほしい	1			●				
49	ビオトープがほしい	1			●				
50	学校農園は日当たりの良いところをお願いしたい	1			●				
<b>16 その他</b>									
51	飼育小屋を直してほしい	1		●					
52	来客用（保護者用）の駐輪場が必要	1		●					
53	屋根付きの広い駐輪場を作してほしい	1			●				

中原小学校建替えに係る意向調査表（教職員）

整理番号	好きなところ・残してほしいところ	件数			
<b>1</b>	<b>学校全体</b>				
1	2階ホール（広い場所があれば、集まるときに便利）	2			
<b>2</b>	<b>教室</b>				
<b>3</b>	<b>特別教室</b>				
<b>4</b>	<b>その他緒室</b>				
<b>5</b>	<b>図書室</b>				
<b>6</b>	<b>体育館</b>				
<b>7</b>	<b>プール</b>				
<b>8</b>	<b>廊下・階段</b>				
2	子どもたちが安全に歩行できる階段	1			
<b>9</b>	<b>トイレ</b>				
<b>10</b>	<b>校庭</b>				
3	アルプス山	8			
4	桜の木	2			
<b>11</b>	<b>屋上</b>				
5	地域を360° パノラマで見られる。社会や理科の学習に生きる	1			
<b>12</b>	<b>設備、備品</b>				
6	カーテン2種類（防災用とレース）明るく落ち着いている	1			
7	柱時計	1			
<b>13</b>	<b>空調</b>				
<b>14</b>	<b>学校給食</b>				
<b>15</b>	<b>環境</b>				
8	植物（中庭のモミの木）を残してほしい	3			
9	桑の木	3			
10	中庭は残してほしい	2			
11	飼育小屋	2			
12	池	1			
<b>16</b>	<b>その他</b>				

平成 28 年 9 月 9 日

なかほらしょうがっこう  
中原小学校

にしとうきょうし きょういくいんかい  
西東京市教育委員会

じどう みなさま  
児童の皆様へ

## 「中原小学校建替えに関するアンケート」

いま にしとうきょうし なかほらしょうがっこう こうしゃ たてか じゆんび  
今、西東京市では中原小学校の校舎の建替えの準備をしています。

いま かよ じどう みなさんの がっこう たい おも いけん よ  
今、通っている児童のみなさんの学校に対する思いや意見、良くしてほしいことを聞かせてい  
ただき、今後の設計の参考にしたいと考えています。

みなさんが安心して快適に学べる学校環境をつくっていくために本アンケートにご協力ください。

【1】 あなたのことについて教えてください。あてはまる箇所にも○をつけてください。

がくおん 学年 ( 4年生 ・ 5年生 ・ 6年生 )
--------------------------------

【2】 今の学校の好きなところ、残してほしいところがありますか？

す 好きなところ、残してほしいところ
りゆう その理由

【3】 今の学校で良くしてほしいところがありますか？

よ 良くしてほしいところ
りゆう その理由

【4】 その他自由意見

じゆういけん 自由意見
----------------

いじょう  
以上でアンケートは終了となります。ご協力ありがとうございました。

ほん  
※本アンケートは中原小学校建替の参考にさせていただく以外には、一切使用しません。

中原小学校  
保護者の皆様へ

## 「中原小学校建替えに関するアンケート」

日頃から西東京市の教育行政にご理解・ご協力頂きありがとうございます。□  
さて、すでにご承知のことと存じますが、中原小学校の建替えに関しましては、昨年度  
から中原小学校建替協議会を発足させ、現在、基本設計について協議しているところで  
あります。

つきましては、皆様の学校に対するご意見、ご要望をお聞きし、設計を進める際の参考にさせ  
て頂きたいと考えております。

ご多忙の折、恐縮ではございますが本アンケートへのご協力をお願いいたします。

- 【1】 お子様のことについて教えてください。あてはまる箇所に○をつけてください。

学年 ( 1年生 ・ 2年生 ・ 3年生 ・ 4年生 ・ 5年生 ・ 6年生 )
--

- 【2】 今の学校の好きなおところ、残してほしいところがありますか？

好きなおところ、残してほしいところ
.....
その理由
.....

- 【3】 今の学校で改善してほしいところがありますか？

改善してほしいところ
.....
その理由
.....

- 【4】 その他自由意見

自由意見
.....

以上でアンケートは終了となります。ご協力ありがとうございました。  
※本アンケートは中原小学校建替の参考にさせていただく以外には、一切使用しません。

中原小学校  
教職員の皆様へ

### 「中原小学校建替えに関するアンケート」

日頃から西東京市の教育行政にご理解・ご協力頂きありがとうございます。□  
さて、すでにご承知のことと存じますが、中原小学校の建替えに関しましては、昨年度  
中原小学校建替協議会を発足させ、現在、基本設計について協議しているところで  
あります。  
つきましては、皆様の学校に対するご意見、ご要望をお聞きし、設計を進める際の参考にさせ  
て頂きたいと考えております。  
ご多忙の折、恐縮ではございますが本アンケートへのご協力をお願いいたします。

【1】 今の学校の好きなおところ、残してほしいところはありますか？

好きなおところ、残してほしいところ
.....
その理由
.....

【2】 今の学校で改善してほしいところはありますか？

改善してほしいところ
.....
その理由
.....

【3】 その他自由意見

自由意見
.....

以上でアンケートは終了となります。ご協力ありがとうございました。  
※本アンケートは中原小学校建替の参考にさせていただく以外には、一切使用しません。

## 西東京市立中原小学校建替協議会設置要綱

## 第1 趣旨

この要綱は、西東京市立中原小学校及び西東京市立ひばりが丘中学校建替準備検討協議会（以下「準備検討協議会」という。）において協議した事項等を基に、西東京市立中原小学校（以下「中原小学校」という。）の建替えについて学校関係者から意見聴取を行い、中原小学校の建替えの基本計画等の検討をするために設置する、西東京市立中原小学校建替協議会（以下「中原小学校建替協議会」という。）の組織及び運営に関し、必要な事項を定めるものとする。

## 第2 所掌事項

中原小学校建替協議会は、次の事項について検討し、その結果を西東京市教育委員会教育長（以下「教育長」という。）に提言する。

- (1) 中原小学校の建替えの基本計画に関すること。
- (2) 準備検討協議会において協議した事項に関すること。
- (3) 前2号に掲げるもののほか、教育長が必要と認めること。

## 第3 構成

中原小学校建替協議会の委員は、次に掲げる者をもって構成する。

- (1) 学識経験者 2人以内
  - (2) 中原小学校に通学する児童の保護者 2人以内
  - (3) 中原小学校に設置する学校運営連絡協議会委員 1人
  - (4) 中原小学校に設置する学校安全連絡会委員 1人
  - (5) 中原小学校の通学区域を担当地区とする民生・児童委員 1人
  - (6) 中原小学校の通学区域の青少年育成会の会員 1人
  - (7) 中原小学校の通学区域に設置されている認可保育園又は幼稚園の園児の保護者 3人以内
  - (8) 中原小学校の校長
- 2 前項各号に規定する委員の任期は、第2に規定する所掌事項についての協議の結果を教育長に提言する日までとする。

## 第4 会長及び副会長

中原小学校建替協議会に会長及び副会長を置き、会長は中原小学校の校長をもって充て、副会長は会長が指名する。

- 2 会長は、中原小学校建替協議会を代表し、会務を総理する。
- 3 副会長は、会長を補佐し、会長に事故があるとき、又は欠けたときは、その職務を代理する。

## 第5 会議

中原小学校建替協議会の会議は、必要に応じて会長が招集する。

- 2 中原小学校建替協議会の議事は、出席委員の過半数をもって決し、可否同数のときは、会長の決するところによる。
- 3 会長は、中原小学校建替協議会で必要があると認めるときは、委員以外の者の会議への出席を求め、説明又は意見を聴くことができる。



## 第6 会議の傍聴

中原小学校建替協議会の会議は、原則として傍聴することができる。

- 2 中原小学校建替協議会の会議の傍聴者は、10人以内とする。ただし、会長が認めるときは、これを変更することができる。
- 3 前2項に規定するもののほか、中原小学校建替協議会の会議の傍聴に関し必要な事項は、会長が別に定める。

## 第7 報償

第3第1項第1号から第7号までに規定する委員が中原小学校建替協議会の会議に出席したときは、予算の範囲内で謝金を支払う。

## 第8 庶務

中原小学校建替協議会の庶務は、教育部教育企画課において処理する。

## 第9 その他

この要綱に定めるもののほか、中原小学校建替協議会の組織及び運営に関し必要な事項は、教育長が別に定める。

### 附 則

この要綱は、平成27年8月1日から施行する。

## 資料 5

## 西東京市立中原小学校建替協議会委員名簿

(敬称略)

選出区分	委員名	備考
学識経験者	上岡 学	
	沼本 禎一 ※※	
児童の保護者	長濱 美玲	
	峯岸 妙子	平成 28 年 6 月 2 日から
学校運営連絡協議会	峯岸 妙子	平成 28 年 6 月 1 日まで
	大谷 千夏	平成 28 年 6 月 2 日から
学校安全連絡会	河野 美晴	
民生・児童委員	梅原 后代	
育成会会員	佐藤 裕子	
園児の保護者（そよかぜ保育園）	石坂 裕香	
園児の保護者（ひばりが丘保育園）	近藤 雅代	
園児の保護者（ひばりヶ丘幼稚園）	森 辰子	
中原小学校長	水野 伸一郎 ※	

※ 会長

※※ 副会長

## 資料 6

## 検討経過

会議	年月日	主な検討内容
第1回	平成27年10月26日	<ul style="list-style-type: none"><li>・委員依頼</li><li>・検討状況等について</li><li>・今後の予定</li></ul>
第2回	平成27年12月17日	<ul style="list-style-type: none"><li>・建替校の将来像について（西東京市の学校建設等に係る基本的考え方）</li></ul>
第3回	平成28年1月19日	<ul style="list-style-type: none"><li>・建替校の将来像について（学校視察）</li></ul>
第4回	平成28年1月29日	<ul style="list-style-type: none"><li>・建替校の将来像について</li></ul>
第5回	平成28年2月19日	<ul style="list-style-type: none"><li>・建替校の将来像について</li></ul>
第6回	平成28年6月2日	<ul style="list-style-type: none"><li>・建替コンセプト案について</li></ul>
第7回	平成28年6月29日	<ul style="list-style-type: none"><li>・建替コンセプト案について</li><li>・配置案について</li></ul>
第8回	平成28年7月27日	<ul style="list-style-type: none"><li>・基本平面案について</li></ul>
第9回	平成28年10月6日	<ul style="list-style-type: none"><li>・基本プラン案について</li><li>・平面案について</li></ul>
第10回	平成28年11月22日	<ul style="list-style-type: none"><li>・基本配置案について</li><li>・平面案について</li></ul>
第11回	平成29年1月30日	<ul style="list-style-type: none"><li>・基本設計（案）について</li><li>・検討結果報告書（案）について</li></ul>